

Océ 9300

*Podręcznik
użytkownika*

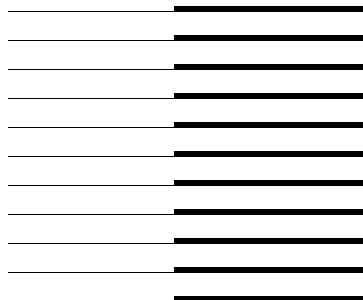



Océ-Technologies B.V.

W niniejszej instrukcji przedstawiono opis systemu Océ 9300 wraz z dokładnymi objaśnieniami funkcji plotera. W Rozdziale 1 zawarto opis metod pracy stosowanych przy kopiowaniu. Zaleca się, aby użytkownik zapoznał się przynajmniej z tym rozdziałem.

Bezpieczeństwo użytkownika

W instrukcji podane są informacje dotyczące bezpiecznego użytkownika:

- Część pt. „Instrukcja bezpiecznego użytkownika” w Dodatku B zawiera praktyczne rady dla obsługi. Zaleca się przeczytanie tego tekstu przed rozpoczęciem pracy z urządzeniem.
- W Instrukcji zastosowano także wyróżniki zwracające uwagę na ważne fragmenty tekstu.

Znaki handlowe

PostScript jest znakiem handlowym Adobe Systems Inc.

HP-GL, HP-GL/2, HP-RTL są znakami handlowymi Hewlett Packard Company.

Microsoft, MS i MS-DOS są zastrzeżonymi znakami handlowymi Microsoft Corporation.

MS-Windows jest znakiem handlowym Microsoft Corporation.

CalComp jest znakiem handlowym California Computer Products Inc.

TIFF jest znakiem handlowym Aldus Corporation.

CALS jest normą wojskową.

Prawa autorskie

Océ Technologies B.V. Venlo, Holandia ©2000

Wszelkie prawa zastrzeżone. Kopiowanie, adaptacja i przekazywanie jakiegokolwiek części tej publikacji w jakiegokolwiek formie, przy użyciu jakiegokolwiek metod bez pisemnego zezwolenia firmy Océ jest zabronione.

Firma Océ Technologies B.V. nie udziela żadnych gwarancji w związku z zawartością niniejszej publikacji, a w szczególności ci oświadcza, że nie ponosi odpowiedzialności za to, czy publikacja jest odpowiedniej jakości i nadaje się do określonego zastosowania.

Ponadto firma Océ Technologies B.V. zastrzega sobie prawo do poprawiania publikacji i wprowadzania sporadycznych zmian w jej treści bez obowiązku powiadamiania kogokolwiek o takich zmianach bądź poprawkach.

Spis treści

Rozdział 1

Wprowadzenie

- Ploter Océ 9300 8
- Panel sterowania plotera 9
 - Przyciski 10
 - Wyś wietlacz 11
- Włączanie/wyłączanie drukarki 12

Rozdział 2

Instalacja drukarki

- Dołączanie drukarki do środowiska hosta 14
- Centronics 15
- Serial 16
 - Protokół kontroli transmisji 16
 - Szybkość transmisji 17
 - Kombinacja bitów 18
 - Parzystość i bity stopu 18
 - Typ portu 19
 - Opóźnienie 20
 - Opóźnienie między znakami 21
- Konfiguracja pamięci 22
 - Bufor wejściowy 22
 - Bufor mapy bitowej 23

Rozdział 3

Wymiana materiału do drukowania i toneru

- Zakładanie rolki materiału do drukowania 26
 - Automatyczne przełączanie rolki 26
 - Zakładanie rolek 27
 - Obcinanie papieru w celu wyrównania krawędzi wodącej 30
- Drukowanie z wykorzystaniem ręcznego podawania papieru 33
- Programowanie ustawień materiału 35
- Uzupełnianie toneru 39

Rozdział 4

Zadania drukowania

- Drukowanie plików 44
 - Aplikacja firmy Océ 45
 - Sterowniki firmy Océ 45
 - Metoda cięcia materiału 46
 - Plot Center (wyśrodkowanie wykresu) 46
 - Krawędź wiodąca/końcowa 47
 - Wykres próbny 48
 - Anulowanie wykresu 48

Rozdział 5

Dostosowywanie drukarki

- Definiowanie ustawień pisaka 50
- Określanie ustawień języka 52
 - Automatyczne rozpoznawanie języka 52
 - Rozpoznawanie formatów danych 53
 - Ręczny wybór formatu danych 54
- Języki Océ (VDF/BGL) 55
 - Format żródłowy Océ 55
 - Océ wielkość kroku 56
 - Priorytet pisaka Océ 57
- HP-GL 58
 - Format żródłowy wydruku typu HP-GL 58
 - Przesuwanie stron HP-GL 58
 - Tryb skalania 59
- HP-GL/2 60
 - Ustawienie początku drukowania w formacie HP-GL/2 60
 - Przesuw strony dla formatu HP-GL/2 60
 - Priorytet pisaka HP-GL/2 61
 - Zgodność kolorów z projektem 62
 - Tryb skalania 62
 - Atrybuty linii 63
 - HP-RTL 64
- Język CalComp 65
 - Początek drukowania w języku CalComp 65
 - Parametr sumy kontrolnej 66
 - Priorytet pisaka w języku CalComp 66
 - Tryb skalania 67
 - Parametr zakończenia komunikatu (EOM) 68
 - Parametr kodu synchronizacji 68
 - Parametr kodu podwójnej synchronizacji 69
 - Wielkość kroku CalComp 70
- Formaty rastrowe 71

CALS	71
NIRS	71
TIFF	71
C4 (EDMICS)	71
Język PostScript level 2	72
Wybór formatu danych PostScript	72
Ręczny wybór formatu danych	72
Układ strony PostScript	73
Domyślny rozmiar strony PostScript	73

Rozdział 6

Zaawansowane funkcje menu drukarki

Wprowadzenie	76
Czas oczekiwania na zakończenie wydruku	77
Wybór modułu oszczędzania	78
Zagnieżdżanie (Nesting)	78
Autorozmieszczanie (Autoposition)	80
Opcja czasu oczekiwania dla modułu oszczędzania	81
Zerowanie modułu oszczędzania	81
Rozmiar zadania plotowania w module oszczędzania	82
Ponawianie zadania plotowania (Replot)	83
Ustalanie liczby kopii	83
Ustawienia dla trybu wysokiej jakości (Quality setup)	84
Tryb plakatu (Poster mode)	84
Rendering	85
Typ obrazu	86
Przekształcanie (Transformation)	87
Obracanie wydruku	87
Skalowanie wydruku	87
Autoskalowanie	88
Hasło	91
Wydruk konfiguracji (Dump configuration)	92
Obsługa	93

Rozdział 7

Usuwanie problemów

Rozwiązywanie problemów	96
Ostrzeżenia drukarki	96
Błędy krytyczne do usunięcia przez użytkownika	97
Usuwanie zakleszczonego papieru	98
Błędy krytyczne drukarki	100

Dodatek A**Przegląd i tabele**

- Specyfikacja produktu 102
- Interfejsy 104
 - Protokół Centronics 104
 - protokoły szeregowo 104
 - Protokół Ethernet 105
- Konfiguracja portu Centronics 106
- Konfiguracja portu szeregowego 107
- Materiały do drukowania 109

Dodatek B**Elementy sprzętowe i panel operacyjny**

- Océ 9300 112
- Panel operacyjny 113

Dodatek C**Informacje związane z bezpieczeństwem**

- Instrukcje odnoś nie bezpiecznego użytkownika 116
- Arkusze danych odnoś nie bezpieczeństwa 118
 - Arkusze danych odnoś nie bezpieczeństwa Océ 9300 — drukarka 119
 - Arkusze danych odnoś nie bezpieczeństwa B4 — toner 120
 - Arkusze danych odnoś nie bezpieczeństwa D4 — deweloper firmy Océ 122
 - Arkusze danych odnoś nie bezpieczeństwa OPC — bębny 124

Dodatek D**Informacje dodatkowe**

- Konwencje zapisu przyjęte w tym podręczniku 128
- Komentarze czytelnika 129
- Adresy lokalnych przedstawicielstw firmy Océ 131
- Indeks 133

Rozdział 1

Wprowadzenie

Niniejszy rozdział zawiera ogólny opis drukarki Océ 9300 a także informacje o tym, jak zainstalować i skonfigurować drukarkę, aby przygotować ją do pracy.



Ploter Océ 9300

Drukarka Océ 9300 umożliwia drukowanie w szerokim zakresie formatów. Wyposażona jest w automatyczny mechanizm jednej lub dwóch rolek. Drukarka Océ 9300 umożliwia drukowanie na papierze, folii, kalce i folii poliestrowej. Dzięki nowoczesnej technologii cyfrowej jest łatwa w obsłudze i niezawodna, jak inne produkty firmy Océ.

Urządzenie charakteryzuje się następującymi właściwościami:

- automatyczne rozpoznawanie języków i zdalne sterowanie
- wiele interfejsów
- duża szybkość i wysoka jakość wydruku
- automatyczne skalowanie danych wektorowych
- moduł oszczędzania

Opcja:

- automatyczny mechanizm dwóch rolek
- moduły rozszerzenia pamięci
- język PostScript level 2
- Interfejs Ethernet
- taca odbioru o dużej pojemności

Wskazówka: Wyposażenie dodatkowe może zależeć od kraju nabywcia urządzenia.

Panel sterowania plotera

Panel sterowania znajdujący się po prawej stronie konsoli drukarki jest łatwy w obsłudze (patrz rysunek 1). Panel składa się z zestawu przycisków i wyświetlacza.

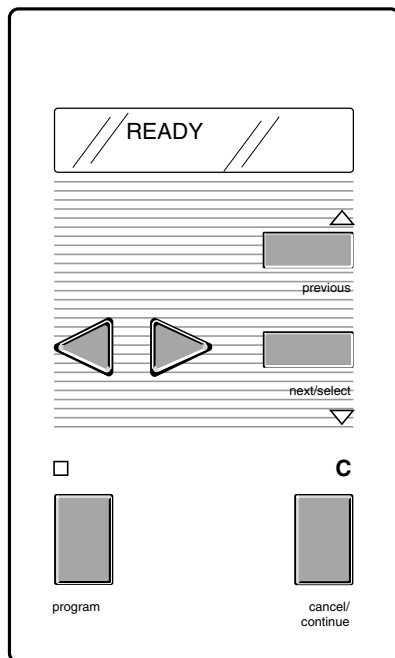

[1] Panel sterowania plotera

Podczas normalnej pracy drukarka przetwarza zadania drukowania, a dwuwierszowy wyświetlacz wskazuje jej bieżący stan (np. 'READY' lub 'RASTERIZING').

Za pomocą przycisków znajdujących się na panelu sterowania można łatwo przełączyć drukarkę w tryb programowania i skonfigurować ją zgodnie z potrzebami.

Przyciski

'Program' Do włączania trybu programowania i wyświetlenia głównego menu. W tym trybie do poruszania się po menu służą przyciski 'next/select', 'previous' i ◀ lub ▶.

Jeśli przycisk 'Program' zostanie naciśnięty ponownie lub jeśli w przeciągu 1 minuty w trybie programowania nie zostanie wykonana żadna czynność, urządzenie powróci do normalnego trybu pracy.

Wskazówka: *Jeśli przycisk Program zostanie naciśnięty podczas drukowania, znajdująca się nad nim dioda zacznie migać. Po zakończeniu drukowania drukarka automatycznie przełączy się w tryb programowania. Należy pamiętać, że w trybie programowania drukarka nie będzie drukować.*

'Next/select' Wybiera opcję lub ustawienie w menu. W przypadku istnienia menu podrzędnego przechodzi do menu o jeden poziom niżej.

'Previous' Naciśnięcie tego przycisku umożliwia przejście do wyższego poziomu menu.

Przyciski przeglądania ◀ lub ▶ Te dwa przyciski służą do wyboru innego trybu na tym samym poziomie menu lub do wyświetlenia następnej lub poprzedniej opcji z listy opcji.

'Cancel/continue' Ten przycisk służy do anulowania bieżącego zadania drukowania lub do kontynuowania go po wykryciu błędu możliwego do usunięcia przez użytkownika.

Wyświetlacz

W trybie normalnym dwuwierszowy wyświetlacz LCD wyświetla bieżący stan zadania drukowania, a w trybie programowania — pozycje menu.

W trakcie normalnej pracy urządzenia mogą być wyświetlane następujące komunikaty:

Komunikaty stanu Informują o bieżącym stanie drukarki, np. 'READY', 'PROCESSING' itd.

Komunikaty ostrzegawcze Komunikaty ostrzegawcze informują o sytuacjach, w których drukarka nadal działa, ale jakość wydruku może być niezadowolająca, np. 'REFILL TONER'.

Komunikaty o błędach Drukarka przestaje działać, wymagając interwencji użytkownika. Na przykład: 'PAPER JAM'.

Komunikaty wymagające wykonania określonych czynności Komunikat tego typu sugeruje użytkownikowi wykonanie określonej czynności przed wznowieniem drukowania. Na przykład: 'FEED SHEET' gdy materiał podawany jest ręcznie.

Włączanie/wyłączanie drukarki

Po włączeniu drukarka jest gotowa do pracy.

▼ Włączanie drukarki

- 1 Ustaw wyłącznik z tyłu drukarki w pozycji “1” (patrz rysunek 2). Jeśli zasilanie jest właściwie podłączone, zapali się zielona lampka.

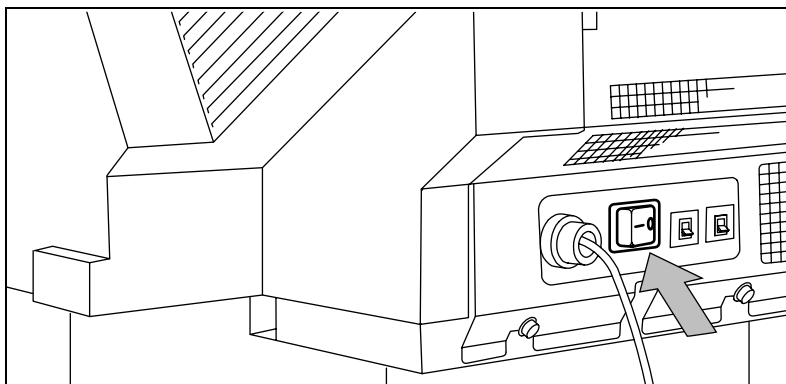

[2] Przełącznik w/wył drukarki

Wskazówka: Drukarka jest gotowa do pracy, gdy na panelu sterowania pojawi się komunikat “Ready” (Gotowa).

▼ Wyłączanie drukarki

- 2 Ustaw wyłącznik z tyłu drukarki w pozycji “0” (patrz rysunek 2).

Uwaga: Wyłączenie drukarki podczas wykonywania zadania wydruku może spowodować utratę informacji lub zakleszczenie papieru.

Rozdział 2

Instalacja drukarki

Niniejszy rozdział zawiera informacje na temat sposobu przyłączenia drukarki do środowiska hosta i dostosowania jej ustawienia do potrzeb użytkownika.



Dołączanie drukarki do środowiska hosta

Urządzenie Océ 9300 obsługuje kilka typów złączy (szeregowe, Centronics, TCP/IP, Novell Netware, NETBIOS, Ethertalk).

Aby zapewnić poprawne działanie urządzenia, wykonaj następującą czynność ci podczas dołączania drukarki Océ 9300 do hosta.

- 1 Upewnij się, że zarówno host, jak i urządzenie Océ 9300 są **WYŁĄCZONE**, (patrz „Centronics” na stronie 15).
- 2 Dołącz kabel odpowiedniego interfejsu do lokalnego hosta i do właściwego gniazda w urządzeniu Océ 9300 (patrz „Centronics” na stronie 15) lub (patrz „Konfiguracja pamięci” na stronie 22).
- 3 Włącz urządzenie Océ 9300 (patrz „Centronics” na stronie 15).
- 4 Przełącz urządzenie w tryb programowania, aby skonfigurować parametry połączenia, (patrz „Centronics” na stronie 15) lub (patrz „Konfiguracja pamięci” na stronie 22).
- 5 Przełącz urządzenie Océ 9300 w tryb programowania, aby skonfigurować je zgodnie z potrzebami, (patrz „Drukowanie plików” na stronie 44) lub (patrz „Dostosowywanie drukarki” na stronie 49).
- 6 Po wyłączeniu trybu programowania drukarka jest gotowa do pracy. W razie potrzeby zainstaluj odpowiednie oprogramowanie hosta i przeprowadź jego konfigurację w lokalnym środowisku hosta.

Centronics

Połączenie poprzez złącze Centronics jest proste, a jednocześnie nie zapewnia szybką transmisję danych. Należy ustawić dwa parametry: rodzaj transmisji i czas oczekiwania dla plotera.

▼ **Łączenie poprzez złącze Centronics**

- 1 Wyłącz zasilanie drukarki i hosta.
- 2 Dołącz jeden koniec kabla Centronics do portu równoległego Centronics komputera.
- 3 Drugi koniec kabla dołącz do portu równoległego Centronics drukarki (patrz rysunek 3).

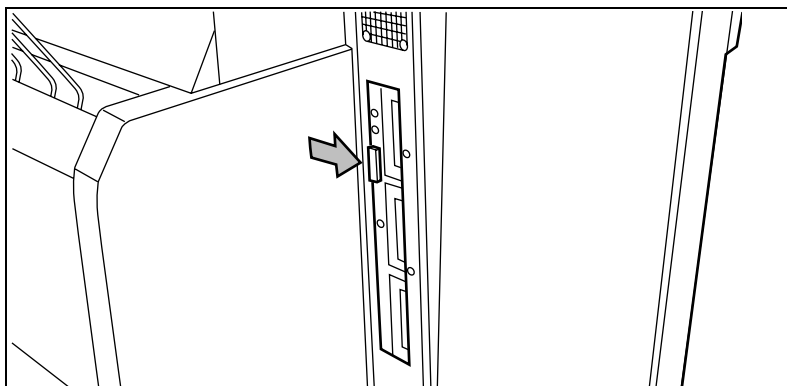

[3] Port Centronics

- 4 Włącz drukarkę.

▼ **Określanie szybkości transmisji**

- 1 Naciśnij przycisk 'Program', aby wyświetlić menu główne.
- 2 Za pomocą przycisku ◀ lub ▶ wybierz menu 'CONFIGURATION'.
- 3 Naciśnij przycisk 'next/select', aby wyświetlić menu 'CONFIGURATION'.
- 4 Za pomocą przycisku ◀ lub ▶ wybierz menu 'CONNECTIONS'.
- 5 Naciśnij przycisk 'next/select', aby wyświetlić menu 'CONNECTION'.
- 6 Wybierz opcję 'CENTRONICS' za pomocą przycisku ◀ lub ▶.
- 7 Naciśnij przycisk 'next/select', aby wyświetlić menu 'CENTRONICS'.
- 8 Wybierz wymaganą szybkość za pomocą przycisku ◀ lub ▶.
- 9 Naciśnij przycisk 'next/select', aby potwierdzić wybraną szybkość.
- 10 Naciśnij przycisk 'Program', aby opuścić menu główne.

Serial

Aby można było używać portu szeregowego, konieczne jest określenie szeregu parametrów. Wszystkie wymagane parametry zostały opisane poniżej.

▼ Połączenie za pomocą portu szeregowego

- 1 Wyłącz zasilanie drukarki i hosta.
- 2 Dołącz jeden koniec kabla szeregowego do portu szeregowego w komputerze.
- 3 Drugi koniec kabla dołącz do portu szeregowego drukarki (patrz rysunek 4).

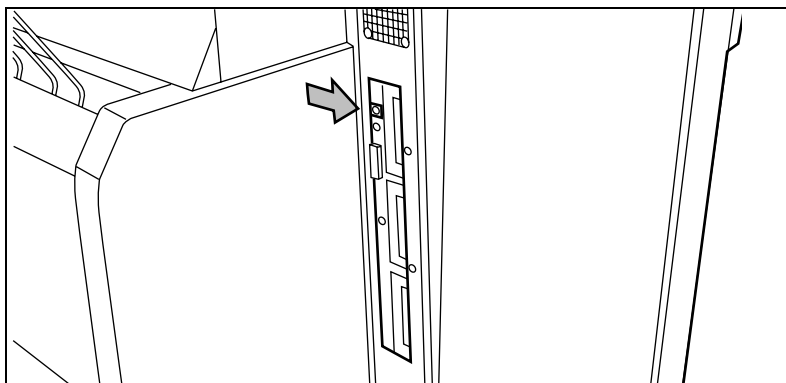

[4] port szeregowy

- 4 Włącz drukarkę.

Protokół kontroli transmisji

Użytkownik może wybrać protokół CTS2 lub XON4, albo OBA. Domyślnym ustawieniem jest *OBA*. Oznacza to, że drukarka będzie automatycznie reagować zarówno na sygnał XON/XOFF (programowa kontrola transmisji), jak i na CTS (sprzętowa kontrola transmisji).

▼ Określanie protokołu kontroli transmisji

- 1 Naciśnij przycisk 'Program', aby wyświetlić menu główne.
- 2 Wybierz opcję 'CONFIGURATION' za pomocą przycisku ◀ lub ▶.
- 3 Naciśnij przycisk 'next/select', aby wyświetlić menu 'CONFIGURATION'.
- 4 Wybierz opcję 'CONNECTIONS' za pomocą przycisku ◀ lub ▶.

- 5 Naciśnij przycisk 'next/select', aby wyświetlić menu 'CONNECTIONS'.
- 6 Wybierz opcję 'SERIAL' za pomocą przycisku ◀ lub ▶.
- 7 Naciśnij przycisk 'next/select', aby wyświetlić menu 'SERIAL'.
- 8 Wybierz opcję 'PROTOCOL' za pomocą przycisku ◀ lub ▶.
- 9 Naciśnij przycisk 'next/select', aby wyświetlić menu 'PROTOCOL'.
- 10 Wybierz opcję 'XON_XOFF' za pomocą przycisku ◀ lub ▶.
- 11 Naciśnij przycisk 'next/select', aby wyświetlić menu 'XON_XOFF'".
- 12 Wybierz właściwe ustawienie za pomocą przycisku ◀ lub ▶.
- 13 Naciśnij przycisk 'next/select', aby potwierdzić ustawienia.
- 14 Naciśnij przycisk 'Program', aby opuścić menu główne.

Szybkość ci transmisji

Dozwolone są następujące wartości szybkości transmisji: 300, 600, 1200, 2400, 4800, 9600, 19200 i 38400. Wartość domyślną jest 9600.

▼ Określanie szybkości transmisji

- 1 Naciśnij przycisk 'Program', aby wyświetlić menu główne.
- 2 Wybierz opcję 'CONFIGURATION' za pomocą przycisku ◀ lub ▶.
- 3 Naciśnij przycisk 'next/select', aby wyświetlić menu 'CONFIGURATION'.
- 4 Wybierz opcję 'CONNECTIONS' za pomocą przycisku ◀ lub ▶.
- 5 Naciśnij przycisk 'next/select', aby wyświetlić menu 'CONNECTIONS'.
- 6 Wybierz opcję 'SERIAL' za pomocą przycisku ◀ lub ▶.
- 7 Naciśnij przycisk 'next/select', aby wyświetlić menu 'SERIAL'.
- 8 Wybierz opcję 'TRANSMISSION' za pomocą przycisku ◀ lub ▶.
- 9 Naciśnij przycisk 'next/select', aby wyświetlić menu 'TRANSMISSION'.
- 10 Wybierz opcję 'BAUD RATE' za pomocą przycisku ◀ lub ▶.
- 11 Naciśnij przycisk 'next/select', aby wyświetlić menu 'BAUD RATE'.
- 12 Ustaw odpowiednią szybkość transmisji za pomocą przycisku ◀ lub ▶.
- 13 Naciśnij przycisk 'next/select', aby potwierdzić wybór szybkości transmisji.
Wskazówka: *Zalecane jest wybranie najwyższej szybkości transmisji zgodnej z używanym systemem.*
- 14 Naciśnij przycisk 'Program', aby opuścić menu główne.

Kombinacja bitów

Podczas transmisji danych przy użyciu interfejsu szeregowego wykorzystywane są bajty złożone z 8 lub z 7 bitów. Domyślne ustawienie to 8 bitów.

▼ Określanie kombinacji bitów

- 1 Naciśnij przycisk 'Program', aby wyświetlić menu główne.
- 2 Wybierz opcję 'CONFIGURATION' za pomocą przycisku ◀ lub ▶.
- 3 Naciśnij przycisk 'next/select', aby wyświetlić menu 'CONFIGURATION'.
- 4 Wybierz opcję 'CONNECTIONS' za pomocą przycisku ◀ lub ▶.
- 5 Naciśnij przycisk 'next/select', aby wyświetlić menu 'CONNECTIONS'.
- 6 Wybierz opcję 'SERIAL' za pomocą przycisku ◀ lub ▶.
- 7 Naciśnij przycisk 'next/select', aby wyświetlić menu 'SERIAL'.
- 8 Wybierz opcję 'TRANSMISSION' za pomocą przycisku ◀ lub ▶.
- 9 Naciśnij przycisk 'next/select', aby wyświetlić menu 'TRANSMISSION'.
- 10 Wybierz opcję 'BAUD RATE' za pomocą przycisku ◀ lub ▶.
- 11 Naciśnij przycisk 'next/select', aby wyświetlić menu 'BAUD RATE'.
- 12 Wybierz liczbę bitów w bajcie za pomocą przycisku ◀ lub ▶.
- 13 Naciśnij przycisk 'next/select', aby potwierdzić wybraną liczbę bitów.
- 14 Naciśnij przycisk 'Program', aby opuścić menu główne.

Parzystość i bity stopu

Ustawienie parzystości i liczby bitów stopu (ramkowania) jest konieczne do zapewnienia poprawnej transmisji danych. Dostępne są następujące kombinacje ustawień:

- None, 1 stop Bez parzystości, 1 bit stopu
- None, 2 stop Bez parzystości, 2 bity stopu
- Even, 1 stop Parzystość, 1 bit stopu
- Even, 2 stop Parzystość, 2 bity stopu
- Odd, 1 stop Nieparzystość, 1 bit stopu
- Odd, 2 stop Nieparzystość, 2 bity stopu

Domyślnym ustawieniem jest NONE, 1 STOP (bez parzystości, 1 bit stopu).

▼ Ustawianie parzystości i bitów stopu

- 1 Naciśnij przycisk 'Program', aby wyświetlić menu główne.
- 2 Wybierz opcję 'CONFIGURATION' za pomocą przycisku ◀ lub ▶.
- 3 Naciśnij przycisk 'next/select', aby wyświetlić menu 'CONFIGURATION'.

- 4 Wybierz opcję ‘CONNECTIONS’ za pomocą przycisku ◀ lub ▶.
- 5 Naciśnij przycisk ‘next/select’, aby wyświetlić menu ‘CONNECTIONS’.
- 6 Wybierz opcję ‘SERIAL’ za pomocą przycisku ◀ lub ▶.
- 7 Naciśnij przycisk ‘next/select’, aby wyświetlić menu ‘SERIAL’.
- 8 Wybierz opcję ‘TRANSMISSION’ za pomocą przycisku ◀ lub ▶.
- 9 Naciśnij przycisk ‘next/select’, aby wyświetlić menu ‘TRANSMISSION’.
- 10 Wybierz opcję ‘FRAMING’ za pomocą przycisku ◀ lub ▶.
- 11 Naciśnij przycisk ‘next/select’, aby wyświetlić menu ‘FRAMING’.
- 12 Wybierz odpowiednią parzystość i liczbę bitów stopu za pomocą przycisku ◀ lub ▶.
- 13 Naciśnij przycisk ‘next/select’, aby potwierdzić wybór parzystości i liczby bitów.
- 14 Naciśnij przycisk ‘Program’, aby opuścić menu główne.

Typ portu

Aby zapewnić maksymalną elastyczność połączenia, szeregowy port drukarki można podłączyć zarówno do portu DTE (data terminal equipment), jak i do portu DCE (data communications equipment). Ustawienie domyślne to DTE.

▼ Wybór typu portu

- 1 Naciśnij przycisk ‘Program’, aby wyświetlić menu główne.
- 2 Wybierz opcję ‘CONFIGURATION’ za pomocą przycisku ◀ lub ▶.
- 3 Naciśnij przycisk ‘next/select’, aby wyświetlić menu ‘CONFIGURATION’.
- 4 Wybierz opcję ‘CONNECTIONS’ za pomocą przycisku ◀ lub ▶.
- 5 Naciśnij przycisk ‘next/select’, aby wyświetlić menu ‘CONNECTIONS’.
- 6 Wybierz opcję ‘SERIAL’ za pomocą przycisku ◀ lub ▶.
- 7 Naciśnij przycisk ‘next/select’, aby wyświetlić menu ‘SERIAL’.
- 8 Wybierz opcję ‘PROTOCOL’ za pomocą przycisku ◀ lub ▶.
- 9 Naciśnij przycisk ‘next/select’, aby wyświetlić menu ‘PROTOCOL’.
- 10 Wybierz opcję ‘PORT’ za pomocą przycisku ◀ lub ▶.
- 11 Naciśnij przycisk ‘next/select’, aby wyświetlić menu ‘PORT’.
- 12 Wybierz odpowiedni port za pomocą przycisku ◀ lub ▶.
- 13 Naciśnij przycisk ‘next/select’, aby potwierdzić wybrany port.
- 14 Naciśnij przycisk ‘Program’, aby opuścić menu główne.

Wskazówka: *Interfejs szeregowy drukarki jest zgodny ze standardami RS-232-C oraz RS-423-C. Jeżeli komputer wykorzystuje interfejs szeregowy RS-423-C, konieczny jest wybór portu typu DTE.*

Opóznienie

Dopuszczalna wartość opóznienia wynosi od 0 do 10 sekund, z przyrostem o 0,01 sekundy. Domyślną wartość opóznienia jest 1,0.

▼ Ustawianie opóznienia

- 1 Naciśnij przycisk 'Program', aby wyświetlić menu główne.
- 2 Wybierz opcję 'CONFIGURATION' za pomocą przycisku ◀ lub ▶.
- 3 Naciśnij przycisk 'next/select', aby wyświetlić menu 'CONFIGURATION'.
- 4 Wybierz opcję 'CONNECTIONS' za pomocą przycisku ◀ lub ▶.
- 5 Naciśnij przycisk 'next/select', aby wyświetlić menu 'CONNECTIONS'.
- 6 Wybierz opcję 'SERIAL' za pomocą przycisku ◀ lub ▶.
- 7 Naciśnij przycisk 'next/select', aby wyświetlić menu 'SERIAL'.
- 8 Wybierz opcję 'PROTOCOL' za pomocą przycisku ◀ lub ▶.
- 9 Naciśnij przycisk 'next/select', aby wyświetlić menu 'PROTOCOL'.
- 10 Wybierz opcję 'DELAY' za pomocą przycisku ◀ lub ▶.
- 11 Naciśnij przycisk 'next/select', aby wyświetlić menu 'DELAY'.
- 12 Wybierz opcję 'TURNAROUND' za pomocą przycisku ◀ lub ▶.
- 13 Naciśnij przycisk 'next/select', aby wyświetlić menu 'TURNAROUND'.
- 14 Wybierz wartość opóznienia za pomocą przycisku ◀ lub ▶.
- 15 Naciśnij przycisk 'next/select', aby potwierdzić wybór wartości opóznienia.
- 16 Naciśnij przycisk 'Program', aby opuścić menu główne.

Opóznienie między znakami

Dopuszczalna wartość opóznienia wynosi od 0 do 10 sekund, z przyrostem o 0,01 sekundy. Domyślną wartość opóznienia jest 1,0.

▼ Ustawianie opóznienia między znakami

- 1 Naciśnij przycisk 'Program', aby wyświetlić menu główne.
- 2 Wybierz opcję 'CONFIGURATION' za pomocą przycisku ◀ lub ▶.
- 3 Naciśnij przycisk 'next/select', aby wyświetlić menu 'CONFIGURATION'.
- 4 Wybierz opcję 'CONNECTIONS' za pomocą przycisku ◀ lub ▶.
- 5 Naciśnij przycisk 'next/select', aby wyświetlić menu 'CONNECTIONS'.
- 6 Wybierz opcję 'SERIAL' za pomocą przycisku ◀ lub ▶.
- 7 Naciśnij przycisk 'next/select', aby wyświetlić menu 'SERIAL'.
- 8 Wybierz opcję 'PROTOCOL' za pomocą przycisku ◀ lub ▶.
- 9 Naciśnij przycisk 'next/select', aby wyświetlić menu 'PROTOCOL'.
- 10 Wybierz opcję 'DELAY' za pomocą przycisku ◀ lub ▶.
- 11 Naciśnij przycisk 'next/select', aby wyświetlić menu 'DELAY'.
- 12 Wybierz opcję 'INTER CHAR' za pomocą przycisku ◀ lub ▶.
- 13 Naciśnij przycisk 'next/select', aby wyświetlić menu 'INTER CHAR'.
- 14 Wybierz wartość opóznienia za pomocą przycisku ◀ lub ▶.
- 15 Naciśnij przycisk 'next/select', aby potwierdzić wybór opóznienia.
- 16 Naciśnij przycisk 'Program', aby opuścić menu główne.

Konfiguracja pamięci

Pamięć drukarki można skonfigurować odpowiednio do złożoności zadań drukowania.

Bufor wejściowy

Opcja ta umożliwia ustawienie rozmiaru wejściowego bufora drukowania. Można wybrać mały lub duży rozmiar bufora. Wybranie małego bufora udostępni więcej wolnego miejsca w pamięci na przetwarzanie bardziej złożonych plików. Duży bufor umożliwia natomiast szybsze odczytanie (zwolnienie) hosta. Domyślnym ustawieniem wielkości bufora jest "large" (duży).

Pliki w buforze wejściowym są przetwarzane i drukowane w takiej samej kolejności, w jakiej zostały w nim umieszczone.

▼ Ustawianie rozmiaru bufora wejściowego

- 1 Naciśnij przycisk 'Program', aby wyświetlić menu główne.
- 2 Wybierz opcję 'CONFIGURATION' za pomocą przycisku ◀ lub ▶.
- 3 Naciśnij przycisk 'next/select', aby wyświetlić menu 'CONFIGURATION'.
- 4 Wybierz opcję 'BUFFERS' za pomocą przycisku ◀ lub ▶.
- 5 Naciśnij przycisk 'next/select', aby wyświetlić menu 'BUFFERS'.
- 6 Za pomocą przycisku ◀ lub ▶ wybierz opcję 'INPUT BUFFER'.
- 7 Naciśnij przycisk 'next/select', aby wyświetlić menu 'INPUT BUFFER'.
- 8 Za pomocą przycisku ◀ lub ▶ wybierz rozmiar bufora.
- 9 Naciśnij przycisk 'next/select', aby potwierdzić wybrany rozmiar.
- 10 Naciśnij przycisk 'Program', aby opuścić menu główne.

▼ Uaktywnienie nowego rozmiaru bufora

- 1 Wyłącz, a następnie ponownie włącz drukarkę.
Wskazówka: Jeśli drukarka nie zostanie uruchomiona ponownie, zmiana konfiguracji pamięci nie będzie obowiązywać. Po wyłączeniu drukarki wszystkie dane przechowywane w pamięci drukarki (pliki znajdujące się w kolejce drukowania) zostaną utracone.

Bufor mapy bitowej

Wielkość tego bufora określa, ile procent całkowitej pamięci RAM można przeznaczyć na dane mapy bitowej. W zależności od konfiguracji pamięci RAM, bufor zostanie podzielony między dwa obszary.

Zainstalowana pamięć RAM może być podzielona na:

- obszar mapy bitowej
- obszar przetwarzania plików

Wielkość obszaru mapy bitowej decyduje o maksymalnych wymiarach drukowanego obrazu (np. 18 Mb = A0).

Wielkość obszaru przetwarzania wektorowego decyduje o możliwościach przetwarzania złożonych plików (np. większej liczby wektorów).

Duży udział procentowy bufora mapy bitowej w podziale pamięci umożliwia sporządzenie długich wydruków bez konieczności stosowania mechanizmu okienkowania.

Mały udział procentowy tego bufora w podziale pamięci umożliwia przetwarzanie bardzo złożonych plików (w formacie wektorowym i rastrowym).

▼ **Ustawianie wielkości bufora mapy bitowej**

- 1 Naciśnij przycisk 'Program', aby wyjść z menu główne.
- 2 Wybierz opcję 'CONFIGURATION' za pomocą przycisku ◀ lub ▶.
- 3 Naciśnij przycisk 'next/select', aby wyjść z menu 'CONFIGURATION'.
- 4 Wybierz opcję 'BUFFERS' za pomocą przycisku ◀ lub ▶.
- 5 Naciśnij przycisk 'next/select', aby wyświetlić menu 'BUFFER'.
- 6 Wybierz opcję 'BITMAP BUFFER' za pomocą przycisku ◀ lub ▶.
- 7 Naciśnij przycisk 'next/select', aby wyświetlić menu 'BITMAP BUFFER'.
- 8 Za pomocą przycisku ◀ lub ▶ wybierz rozmiar bufora mapy bitowej.
- 9 Naciśnij przycisk 'next/select', aby potwierdzić wybór rozmiaru bufora.
- 10 Naciśnij przycisk 'Program', aby opuścić menu główne.

▼ **Uaktywnienie nowego rozmiaru bufora mapy bitowej**

- 1 Wyłącz, a następnie ponownie włącz drukarkę.

Wskazówka: *Jeśli drukarka nie zostanie uruchomiona ponownie, zmiana konfiguracji pamięci nie będzie obowiązywać. Po wyłączeniu drukarki wszystkie dane przechowywane w pamięci drukarki zostaną utracone.*

<i>Pamięć RAM</i>	<i>Min.</i>	<i>Maks.</i>
32	58 %	82 %
48	39 %	88 %
64	29 %	90 %

Wskazówka: *Przedstawione wartości procentowe mają charakter przykładowy i mogą różnić się w zależności od wersji urządzenia.*

Rozdział 3

Wymiana materiału do drukowania i toneru

Niniejszy rozdział zawiera informacje na temat wymiany materiału do drukowania, programowania jego ustawień oraz sposobu dodawania toneru.



Zakładanie rolki materiału do drukowania

Przed użyciem kopiarki po raz pierwszy należy wybrać kolejność, w jakiej będą wysłane formaty papieru na panelu sterowania skanera. Na panelu sterowania drukarki można wybrać następujące formaty papieru: ISO, ANSI oraz ARCHITECT.

▼ Ustawianie formatu materiału

- 1 Naciśnij przycisk 'Program', aby wyświetlić menu główne.
- 2 Wybierz opcję 'CONFIGURATION' " za pomocą przycisku ◀ lub ▶.
- 3 Naciśnij przycisk 'next/select', aby wyświetlić menu 'CONFIGURATION'.
- 4 Wybierz opcję 'PLOT MANAGER' za pomocą przycisku ◀ lub ▶.
- 5 Naciśnij przycisk 'next/select', aby wyświetlić menu 'PLOT MANAGER'.
- 6 Wybierz opcję 'MEDIA FORMAT' za pomocą przycisku ◀ lub ▶.
- 7 Naciśnij przycisk 'next/select', aby wyświetlić menu 'MEDIA FORMAT'.
- 8 Za pomocą przycisku ◀ lub ▶ wybierz format.
- 9 Naciśnij przycisk 'next/select', aby potwierdzić wybór formatu.
- 10 Naciśnij przycisk 'Program', aby opuścić menu główne.

Jeśli na wyświetlaczu pojawi się komunikat "ROLL EMPTY", należy założyć nową rolkę materiału do drukowania. Zależnie od konfiguracji można założyć rolkę 1 i/lub rolkę 2.

Wskazówka: *Po załadowaniu materiału drukowanie jest wznowiane automatycznie.*

Automatyczne przełączanie rolki

Jeśli rolka jest pusta, drukarka wyświetli odpowiedni komunikat. Drukowanie zostaje wstrzymane. Drukarka oczyszcza ścieżkę papieru i wyświetli komunikat o gotowości przyjęcia nowego polecenia drukowania. Jeśli na drugiej rolce założony jest materiał odpowiedniego typu i formatu, drukarka automatycznie wznowi drukowanie, wykorzystując drugą rolkę.

Jeśli typ lub format materiału na drugiej rolce jest nieodpowiedni, należy uzupełnić pustą rolkę.

▼ **Określanie automatycznego przełączania rolki**

- 1 Naciśnij przycisk 'Program', aby wyświetlić menu główne.
- 1 Wybierz opcję 'MEDIA SETTINGS' za pomocą przycisku ◀ lub ▶.
- 2 Naciśnij przycisk 'next/select', aby wyświetlić menu 'MEDIA SETTINGS'.
- 3 Wybierz opcję 'MEDIA MODE' za pomocą przycisku ◀ lub ▶.
- 4 Naciśnij przycisk 'next/select', aby wyświetlić menu 'MEDIA MODE'.
- 5 Wybierz opcję 'AUTO SWITCH' za pomocą przycisku ◀ lub ▶.
- 6 Naciśnij przycisk 'next/select', aby wyświetlić menu 'AUTO SWITCH'.
- 7 Wybierz ustawienie 'On' lub 'OFF' za pomocą przycisku ◀ lub ▶.
- 8 Naciśnij przycisk 'next/select', aby potwierdzić wybrane ustawienia.
- 9 Naciśnij przycisk 'Program', aby opuścić menu główne.

Zakładanie rolek

▼ **Zakładanie rolki 1**

- 1 Całkowicie otwórz szufladę (patrz rysunek 5).

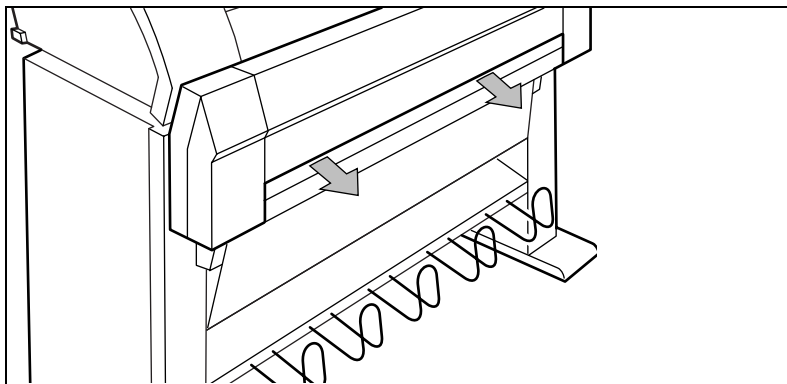

[5] Otwieranie szuflady

2 Wyjmij uchwyt rolki z szuflady (patrz rysunek 6)

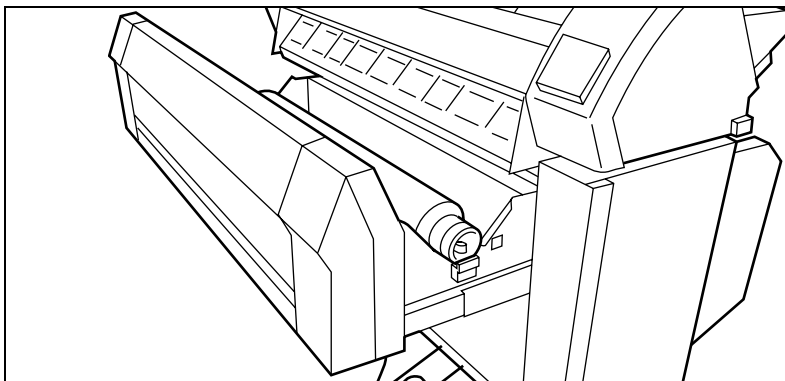

[6] Wyjmowanie uchwyty rolki z szuflady

3 Naciskając pokrętkę wyjmij pusty rdzeń z uchwyty rolki (patrz rysunek 7).

4 Wsuń uchwyt rolki w nową rolkę materiału, naciskając pokrętkę (patrz rysunek 7).

Ważne jest, aby pokrętko znajdowało się z prawej strony, a papier tak, jak pokazano na rysunku 7.

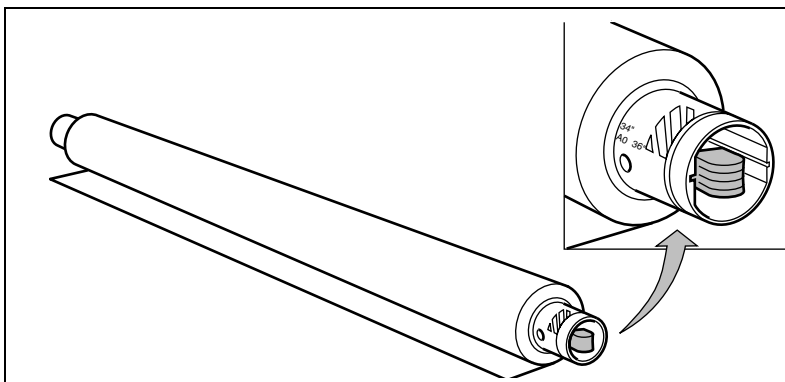

[7] Naciskanie pokrętki

5 Naciskając pokrętkę, wyrównaj rolkę wzdłuż odpowiednich linii na uchwycie. Linia ta musi być całkowicie widoczna.

- 6 Umieść uchwyt rolki z materiałem w szufladzie (patrz rysunek 8).

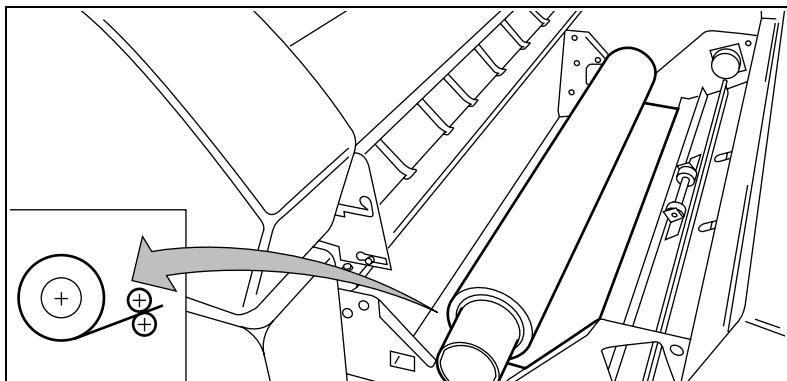

[8] Ustawianie rolki

- 7 Przesuń materiał między wejściowymi płytami przewodnicy wzdłuż wałków.
- 8 Obracaj wałkami, aż materiał stanie się widoczny (patrz rysunek 9).
Zwróć również uwagę na naklejkę wewnątrz szuflady.

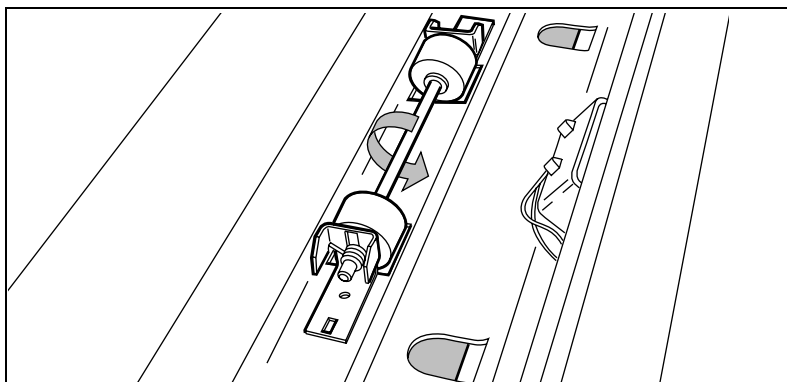

[9] Podawanie materiału

- 9 Jeśli została włożona rolka z innym materiałem lub z tym samym materiałem, ale o innej szerokości, należy zaprogramować właściwą szerokość i typ materiału (patrz: „Programowanie ustawień materiału” na stronie 35).

Jeśli chcesz uciąć papier, aby wyrównać krawędź wiodącą, patrz: „Obcinanie papieru w celu wyrównania krawędzi wiodącej” na stronie 30.

W przeciwnym razie przejdź do następnego kroku.

- 10 Zamknij szufladę.
- 11 Naciśnij przycisk Cancel/Continue (Anuluj/Kontynuuj).

Obcinanie papieru w celu wyrównania krawędzi wiodącej

Jeśli wiodąca krawędź papieru z rolki nie jest prosta, można ją obciąć pod kątem prostym.

▼ **Obcinanie papieru z rolki 1 lub rolki 2**

- 1 Otwórz szufladę.
- 2 Ręcznie wysuń papier, aż będzie wystawać około 5 cm ponad szufladę.
- 3 Zamknij szufladę na papier.
- 4 Naciśnij przycisk 'Program', aby wyświetlić menu główne.
- 5 Wybierz opcję 'MEDIA SETTINGS' za pomocą przycisku ◀ lub ▶.
- 6 Naciśnij przycisk 'next/select', aby wyświetlić menu 'MEDIA SETTINGS'.
- 7 Wybierz opcję 'CUT MEDIA' za pomocą przycisku ◀ lub ▶.
- 8 Naciśnij przycisk 'next/select', aby odciąć papier.
- 9 Otwórz szufladę z papierem.
- 10 Usuń resztki materiału.
- 11 Cofnij materiał, aż będzie widoczny i prawidłowo ustawiony (patrz rysunek 9).
- 12 Zamknij szufladę.
- 13 Naciśnij przycisk 'Cancel/Continue'.

▼ **Zakładanie rolki 2**

- 1 Otwórz pokrywę, aby uzyskać dostęp do rolki 2 (patrz rysunek 10).

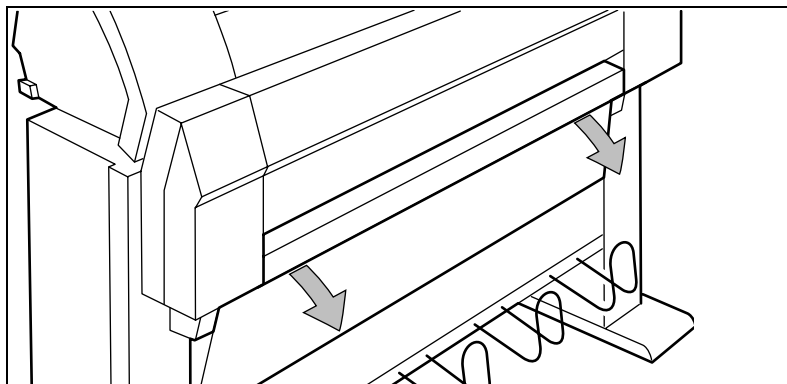

[10] Otwieranie dolnej szuflady

2 Wyjmij uchwyt rolki (patrz rysunek 11).

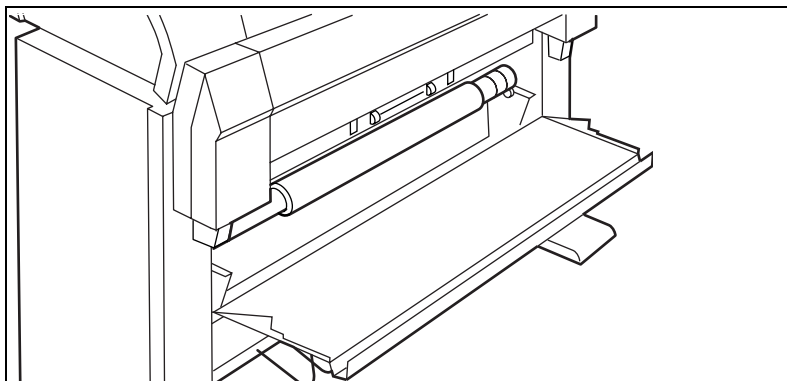

[11] Wyjmowanie uchwyту rolki z dolnej szuflady

- 3** Naciskając pokrętkę, wyjmij pusty rdzeń z uchwytu rolki (patrz rysunek 7).
- 4** Naciskając pokrętkę, wsuń uchwyt w rolkę materiału do drukowania (patrz rysunek 7).
Ważne jest, aby pokrętkę znajdowało się z prawej strony, a papier — tak jak pokazano na rysunku 7.
- 5** Naciskając pokrętkę, wyrównaj rolkę wzdłuż odpowiednich linii na uchwycie.
- 6** Umieść uchwyt rolki z materiałem w dolnym składzie papieru (patrz rysunek 12).

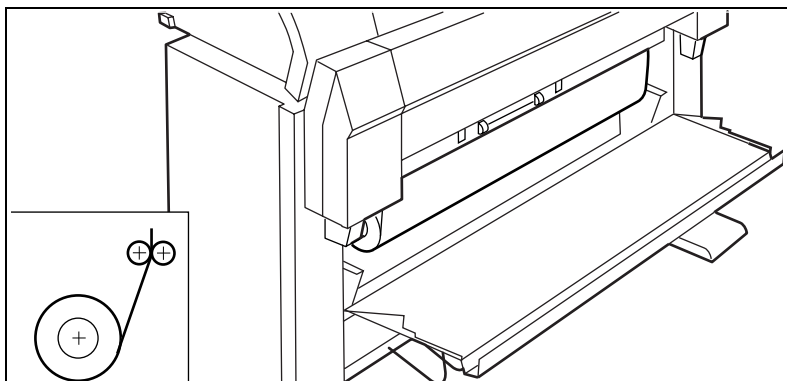

[12] Ustawianie rolki

- 7 Przesuń materiał między wejściami ciowymi płytami przewodniczący wzdłuż wałków. Obracaj wałkami, aż materiał stanie się widoczny (patrz rysunek 13). Zwróć również uwagę na naklejkę wewnątrz szuflady.

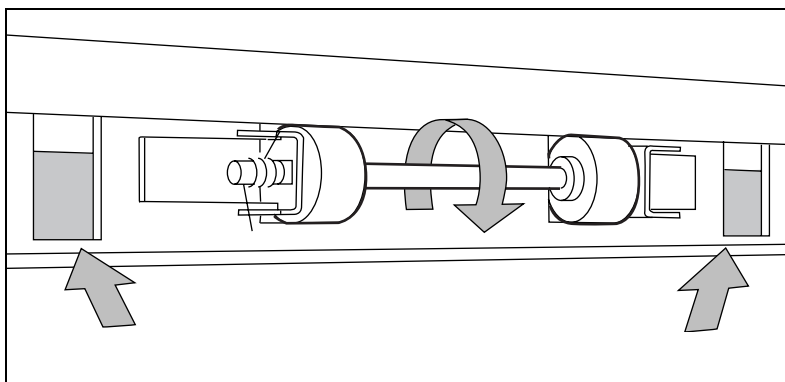

[13] Podawanie materiału

- 8 Jeśli została włożona rolka z innym materiałem lub z tym samym materiałem, ale o innej szerokości, należy zaprogramować właściwą szerokość i typ materiału (patrz: „Programowanie ustawień materiału” na stronie 35).
Jeśli chcesz uciąć papier, aby wyrównać krawędź wodzącą, patrz: „Ocinanie papieru w celu wyrównania krawędzi wodzącej” na stronie 30.
W przeciwnym razie przejdź do następnego kroku.
- 9 Zamknij dolny skład papieru
- 10 Naciśnij przycisk Cancel/Continue (Anuluj/Kontynuuj).

Drukowanie z wykorzystaniem ręcznego podawania papieru

Ręczne podawanie papieru można wybrać na dwa sposoby:

- poprzez polecenia zdalnego sterowania dodane do pliku wydruku (za pomocą aplikacji Plot Director lub sterowników),
- poprzez zmianę 'MEDIA MODE' w trybie programowania.

W razie konieczności ręcznego podawania papieru, należy:

- 1 zaprogramować na drukarce ustawienia materiału, patrz: „Programowanie ustawień materiału” na stronie 35,
- 2 wysłać plik,
- 3 poczekać, aż na wyświetlaczu drukarki pojawi się komunikat 'FEED SHEET',
- 4 włożyć papier do drukarki w układzie pionowym (krótszą krawędzią),
- 5 przytrzymać papier, aż silnik wciągnie początek arkusza.

Jeśli zaprogramowano ręczne podawanie papieru w pliku wydruku, w momencie realizacji zadania na panelu sterowania drukarki zostanie wyświetlony komunikat o konieczności włożenia papieru. Użytkownik może określić czas potrzebny na włożenie arkusza, wybierając wartość z zakresu od 30 do 300 sekund. Domyślnym ustawieniem jest 60 sekund. Więcej informacji na ten temat można znaleźć w rozdziale „Ustawianie czasu oczekiwania na ręczne podanie materiału” na stronie 38. Jeśli w przeciągu tego czasu papier nie zostanie dostarczony, bieżące zadanie zostanie anulowane i rozpocznie się przetwarzanie następnego zadania.



Ręczne wkładanie materiału do drukowania

- 1 Ułóż materiał do drukowania na środku płyty podajnika zgodnie z prowadnicami (patrz rysunek 14).

Wskazówka: *Minimalna długość materiału do drukowania musi wynosić 420 mm.*

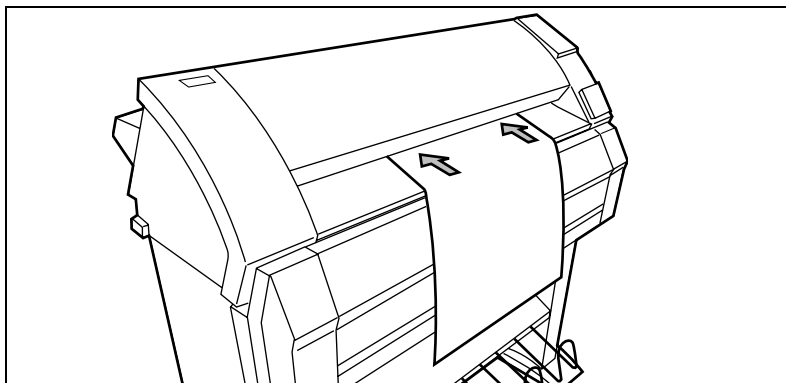

[14] Podawanie ręczne

Programowanie ustawień materiału

Jeśli jest założona nowa rolka z innym materiałem lub z tym samym materiałem, ale o innej szerokości, należy zaprogramować ustawienia dla nowej rolki. Ustawienia te zawierają:

- szerokość materiału
Można wybrać następujące formaty materiału: A0 (841 mm), A1 (594 mm), A2 (420 mm), A3 (297), E (34”), D (22”), C (17”), B (11”), E+ (36”), D+ (24”), C+ (18”), B+ (12”), 30”; 500 mm, 700 mm i B1 (707 mm). Domyślnym ustawieniem jest 36”.
- rodzaj materiału.
- automatyczny wybór rolki:
Jeśli funkcja ta jest włączona, urządzenie automatycznie wybiera rolkę odpowiednią do rozmiaru oryginału.
- automatyczne przełączanie rolek:
Jeśli funkcja ta jest włączona, urządzenie automatycznie wybiera drugą rolkę po wyczerpaniu się bieżącej rolki. Druga rolka wybierana jest automatycznie tylko wtedy, gdy na obu rolkach znajduje się materiał tego samego rodzaju i o tej samej szerokości.

Materiały	Gramatura	Ustawienie rodzaju materiału
<i>Papier zwykły</i>	75 g/m ²	papier
<i>Papier zwykły</i>	110 g/m ²	papier
<i>papier ECO</i>	75 g/m ²	papier
<i>Papier półprzezroczysty</i>	60 g/m ²	półprzezroczysty
<i>Kalka</i>	80/85 g/m ²	przezroczysty <= 95 gr
	90/95 g/m ²	przezroczysty <= 95 gr
	110/115 g/m ²	przezroczysty 110 gr
<i>Folia poliestrowa</i>	3,5 mil	folia < =4 mm
<i>Folia PPC</i>	3,5 mil	folia < =4 mm
<i>Folia poliestrowa PPC typu C</i>	3,5 mil	folia < =4 mm
<i>Czysta folia poliestrowa</i>	4 mil	folia < =4 mm
<i>Folia kontrastowa</i>	3,5 mil	folia < =4 mm
<i>Folia poliestrowa **</i>	4,5 mil	folia 4,5 mm
<i>Kalka</i>	20 lbs	Kalka
<i>Kalka</i>	16 lbs	Kalka
<i>Papier kontrastowy</i>	135 g/m ²	papier
<i>Papier fluorescencyjny</i>	90 g/m ²	papier
<i>Papier pastelowy</i>	80 g/m ²	papier

** Na naklejce umieszczonej na rolce takiej folii poliestrowej podana jest grubość folii 4mm, jednak rzeczywista grubość folii wynosi 4,5 mm.

▼ **Programowanie szerokości materiału**

- 1 Naciśnij przycisk 'Program', aby wyświetlić menu główne.
- 2 Wybierz opcję 'MEDIA SETTINGS' za pomocą przycisku ◀ lub ▶.
- 3 Naciśnij przycisk 'next/select', aby wyświetlić menu 'MEDIA SETTINGS'.
- 4 Wybierz opcję 'ROLL 1', 'ROLL 2', 'MANUAL FEED' za pomocą przycisku ◀ lub ▶.
- 5 Naciśnij przycisk 'next/select', aby wyświetlić menu 'ROLL' lub 'MANUAL FEED'.
- 6 Za pomocą przycisku ◀ lub ▶ wybierz opcję 'WIDTH'.
- 7 Naciśnij przycisk 'next/select', aby wyświetlić menu 'WIDTH'.
- 8 Wybierz odpowiednią szerokość, za pomocą przycisku ◀ lub ▶.
- 9 Naciśnij przycisk 'next/select', aby potwierdzić wybraną szerokość.
- 10 Naciśnij przycisk 'Program', aby opuścić menu główne.

- ▼ **Programowanie typu materiału**
 - 1 Naciśnij przycisk 'Program', aby wyświetlić menu główne.
 - 2 Wybierz opcję 'MEDIA SETTINGS' za pomocą przycisku ◀ lub ▶.
 - 3 Naciśnij przycisk 'next/select', aby wyświetlić menu 'MEDIA SETTINGS'.
 - 4 Wybierz opcję 'ROLL 1', 'ROLL 2', 'MANUAL FEED' za pomocą przycisku ◀ lub ▶.
 - 5 Naciśnij przycisk 'next/select', aby wyświetlić menu 'ROLL' lub 'MANUAL FEED'.
 - 6 Wybierz opcję 'TYPE' za pomocą przycisku ◀ lub ▶.
 - 7 Naciśnij przycisk 'next/select', aby wyświetlić menu 'TYPE'.
 - 8 Wybierz odpowiedni typ materiału za pomocą przycisku ◀ lub ▶.
 - 9 Naciśnij przycisk 'next/select', aby potwierdzić wybrany typ materiału.
 - 10 Naciśnij przycisk 'Program', aby opuścić menu główne.

- ▼ **Programowanie domyślnego podawania papieru**

Domyślnie papier podawany jest z rolki 1.

 - 1 Naciśnij przycisk 'Program', aby wyświetlić menu główne.
 - 2 Wybierz opcję 'MEDIA SETTINGS' za pomocą przycisku ◀ lub ▶.
 - 3 Naciśnij przycisk 'next/select', aby wyświetlić menu 'MEDIA SETTINGS'.
 - 4 Wybierz 'MEDIA MODE' za pomocą przycisku ◀ lub ▶.
 - 5 Naciśnij przycisk 'next/select', aby wyświetlić menu 'MEDIA MODE'.
 - 6 Wybierz opcję 'DEF. PAPER' za pomocą przycisku ◀ lub ▶.
 - 7 Naciśnij przycisk 'next/select', aby wyświetlić menu 'DEF. PAPER FEED'.
 - 8 Wybierz domyślną rolkę za pomocą przycisku ◀ lub ▶.
 - 9 Naciśnij przycisk 'next/select', aby potwierdzić wybrany tryb.
 - 10 Naciśnij przycisk 'Program', aby opuścić menu główne.

- ▼ **Programowanie automatycznego wyboru rolki**
 - 1 Naciśnij przycisk 'Program', aby wyświetlić menu główne.
 - 2 Wybierz opcję 'MEDIA SETTINGS' za pomocą przycisku ◀ lub ▶.
 - 3 Naciśnij przycisk 'next/select', aby wyświetlić menu 'MEDIA SETTINGS'.
 - 4 Wybierz 'MEDIA MODE' za pomocą przycisku ◀ lub ▶.
 - 5 Naciśnij przycisk 'next/select', aby wyświetlić menu 'MEDIA MODE'.
 - 6 Wybierz opcję 'AUTO ROLL' za pomocą przycisku ◀ lub ▶.
 - 7 Naciśnij przycisk 'next/select', aby wyświetlić menu 'AUTO ROLL'.
 - 8 Za pomocą przycisku ◀ lub ▶ wybierz opcję "on" lub "off".
 - 9 Naciśnij przycisk 'next/select', aby potwierdzić wybrany tryb.
 - 10 Naciśnij przycisk 'Program', aby opuścić menu główne.

▼ **Programowanie automatycznego przełączania**

- 1 Naciśnij przycisk 'Program', aby wyświetlić menu główne.
- 2 Wybierz opcję 'MEDIA SETTINGS' za pomocą przycisku ◀ lub ▶.
- 3 Naciśnij przycisk 'next/select', aby wyświetlić menu 'MEDIA SETTINGS'.
- 4 Wybierz opcję 'MEDIA MODE' za pomocą przycisku ◀ lub ▶.
- 5 Naciśnij przycisk 'next/select', aby wyświetlić menu 'MEDIA MODE'.
- 6 Wybierz opcję 'AUTO SWITCH' za pomocą przycisku ◀ lub ▶.
- 7 Naciśnij przycisk 'next/select', aby wyświetlić menu 'AUTO SWITCH'.
- 8 Za pomocą przycisku ◀ lub ▶ wybierz opcję "on" lub "off".
- 9 Naciśnij przycisk 'next/select', aby potwierdzić wybrany tryb.
- 10 Naciśnij przycisk 'Program', aby opuścić menu główne.

▼ **Ustawianie czasu oczekiwania na ręczne podanie materiału**

Domyślny czas oczekiwania wynosi 60 sekund.

- 1 Naciśnij przycisk 'Program', aby wyświetlić menu główne.
- 2 Wybierz opcję 'MEDIA SETTINGS' za pomocą przycisku ◀ lub ▶.
- 3 Naciśnij przycisk 'next/select', aby wyświetlić menu 'MEDIA SETTINGS'.
- 4 Wybierz 'MANUAL FEED' za pomocą przycisku ◀ lub ▶.
- 5 Naciśnij przycisk 'next/select', aby wyświetlić menu 'MANUAL FEED'.
- 6 Wybierz opcję 'TIMEOUT' za pomocą przycisku ◀ lub ▶.
- 7 Naciśnij przycisk 'next/select', aby wyświetlić menu 'TIMEOUT'.
- 8 Za pomocą przycisku ◀ lub ▶ wybierz odpowiedni czas oczekiwania.
- 9 Naciśnij przycisk 'next/select', aby potwierdzić wybrany czas.
- 10 Naciśnij przycisk 'Program', aby opuścić menu główne.

Uzupełnianie toneru

Jeśli na wyświetlaczu pojawi się komunikat 'REFILL TONER' --- > Press Continue, należy natychmiast uzupełnić toner i nacisnąć przycisk "Kontynuuj".

▼ Uzupełnianie toneru

Uwaga: Należy używać tylko toneru Oc B4.

- 1 Odkręć radełkową nakrętkę znajdującą się z lewej strony drukarki i otwórz lewą pokrywę (patrz rysunek 15).

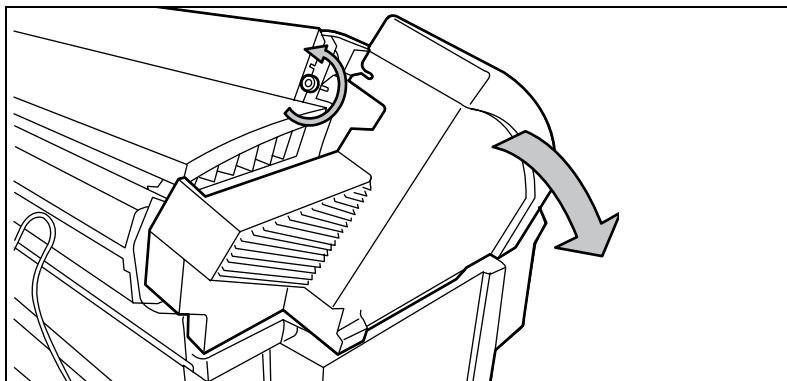

[15] Odkręcanie nakrętki i otwieranie pokrywy

- 2 Wstrząśnij mocno butelką z tonerem i otwórz butelkę.

- 3 Wkręć butelkę zgodnie z ruchem wskazówek zegara w pozycji pochylej (patrz rysunek 16).

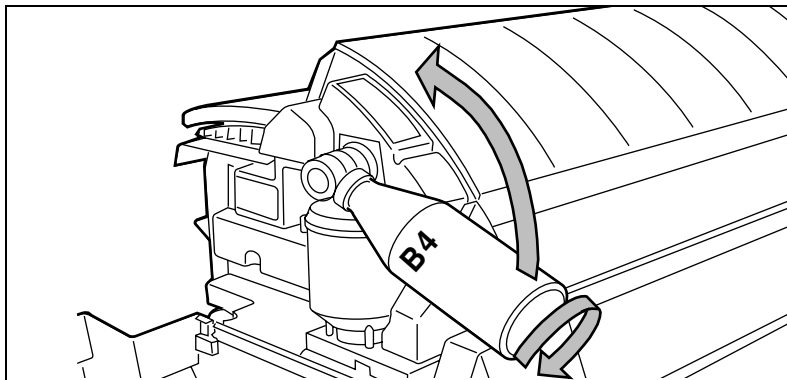

[16] Wkręcanie butelki

- 4 Ustaw pojemnik w pozycji pionowej (patrz rysunek 16) i 17).

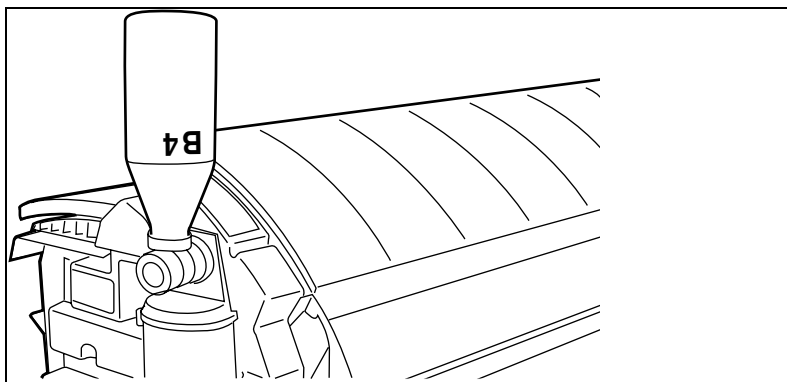

[17] Uzupelnianie toneru

- 5 Wysyp toner z pojemnika.
6 Gdy pojemnik będzie pusty, ustaw go w pozycji pierwotnej.
7 Wykręć pojemnik w kierunku przeciwnym do ruchu wskazówek zegara.

▼ **Wymiana torebki na zużyty toner**

- 8 Wyciągnij z uchwytu zużyte opakowanie toneru i zamknij torebkę dołączoną do niej nakrętką (patrz rysunek 18).

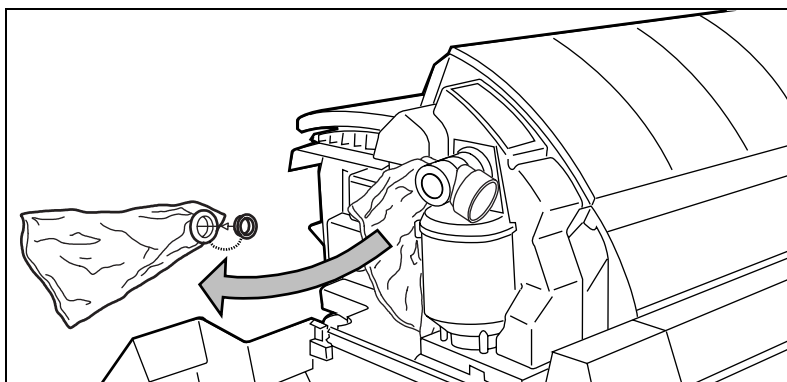

[18] Wymiana torebki na zużyty toner

- 9 Wsuń nowe opakowanie toneru na uchwyt.
- 10 Zamknij pokrywę i zakręć radełkowaną nakrętkę.
- 11 Naciśnij przycisk Continue (Kontynuuj), aby wznowić drukowanie.

Rozdział 4

Zadania drukowania

Niniejszy rozdział zawiera informacje na temat sposobu drukowania plików.



Drukowanie plików

Urządzenie Océ 9300 można dołączyć do środowiska hosta, którym może być autonomiczny komputer PC, stacja robocza lub komputer PC/stacja robocza pracująca w sieci. Urządzenie przyjmuje ze środowiska hosta pliki danych w różnych standardowych formatach wektorowych CAD/CAM i rastrowych EDMS, a następnie wykonuje ich konwersję na wysokiej jakości wykresy (patrz rysunek 19).

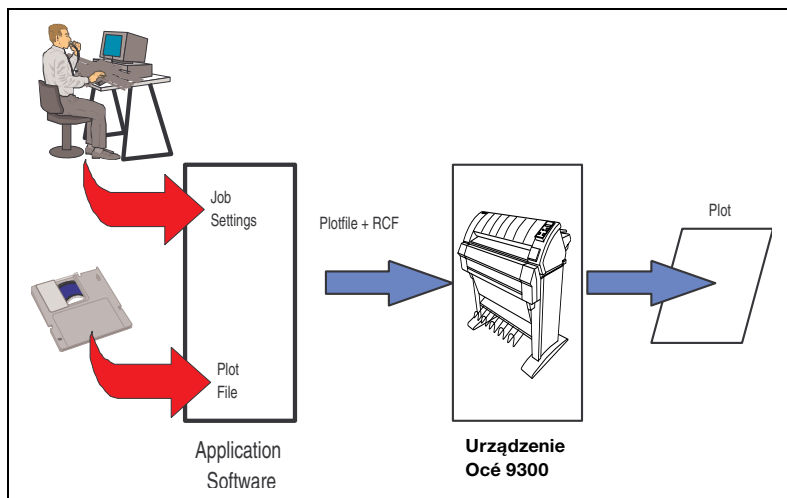

[19] Przepływ danych do urządzenia Océ 9300

Urządzenie Océ 9300, po odebraniu danych wektorowych (HP-GL, HP-GL/2, Calcomp 906/907), rastrowych (HP-RTL, TIFF, CALS) lub w formacie PostScript (opcjonalny PostScript level 2) generuje wykres, stosując ustawienia (takie jak liczba kopii, emulacja plotera itd.) określone na konsoli sterowania w trybie programowania.

Dla zapewnienia maksymalnej elastyczności pracy, każde zadanie dla plotera może być poprzedzone poleceniami zdalnego sterowania określającymi konkretne ustawienia dla tego zadania. Ten tzw. nagłówek zawiera ustawienia zadania (np. liczbę kopii) i ustawienia pliku w formacie Remote Control Format (RCF), których priorytet jest wyższy od priorytetu ustawień określonych w trybie programowania.

W celu utworzenia takiego nagłówka można:

- Utworzyć nagłówek z poziomu aplikacji. Szczegółowe informacje o składni i funkcjach RCF można znaleźć w podręczniku RCF
- Aby wygenerować zarówno plik dla plotera (np. HP-RTL, HP-GL/2), jak i odpowiedni nagłówek z poleceniami RCF, należy użyć sterownika dla systemu Windows i/lub Autocad ADI firmy Océ. Więcej informacji na ten temat można znaleźć w dokumentacji “Océ Windows / Autocad Driver”.
- Do tworzenia zadań w postaci plików zawierających dane dla plotera przeznaczona jest bardzo elastyczna i łatwa w zastosowaniu aplikacja Plot Director firmy Océ, działająca w systemie Windows. Więcej informacji na ten temat można znaleźć w podręczniku “Océ Plot Director”.

Aplikacja firmy Océ

Dostępna jest następująca aplikacja:

Plot Director (dla systemu MS-Windows 3.x, 95/98 i Windows NT)

Sterowniki firmy Océ

Wskazówka: Aby uzyskać najnowsze sterowniki, należy odwiedzić witrynę firmy Océ sieci Web (www.oce.com):

Sterownik ADI dla aplikacji AutoCAD R13C3 (system Windows 95/98),

Sterownik ADI dla aplikacji AutoCAD R13C4 (system MS-DOS,

Windows 95/98, Windows NT 4.0),

Sterownik ADI dla aplikacji AutoCAD R14 (system Windows 95/98,

Windows NT 4.0),

Sterownik HDI dla aplikacji AutoCad 2000 (system Windows 95/98 i Windows NT 4.0),

Dla aplikacji AutoCad LT należy używać systemowego sterownika dostarczonego przez firmę Océ (np. sterownika Windows Raster Driver), Sterownik Windows Raster Driver (system Windows 95/98 i Windows NT),

Sterownik PostScript (system Windows 95/98, Windows NT i Macintosh).

Metoda cięcia materiału

Za pomocą tego ustawienia można wybrać cięcie standardowe lub synchroniczne.

Wskazówka: *Jeś li w aplikacji wybrano niestandardowy rozmiar papieru, należy stosować metodę cięcia synchronicznego.*

W metodzie tej wykorzystywane są wartości podane dla krawędzi wiodącej i końcowej.

▼ Programowanie metody cięcia

- 1 Naciśnij przycisk 'Program', aby wyświetlić menu główne.
- 2 Za pomocą przycisku ◀ lub ▶ wybierz opcję 'MEDIA SETTING'.
- 3 Naciśnij przycisk next/select, aby wyświetlić menu 'MEDIA SETTING'.
- 4 Wybierz opcję 'PLOT POSITION' za pomocą przycisku ◀ lub ▶.
- 5 Naciśnij przycisk next/select, aby wyświetlić menu 'PLOT POSITION'.
- 6 Wybierz opcję 'CUT METHOD' za pomocą przycisku ◀ lub ▶.
- 7 Naciśnij przycisk next/select, aby wyświetlić menu 'CUT METHOD'.
- 8 Wybierz odpowiednią metodę cięcia za pomocą przycisku ◀ lub ▶.
- 9 Naciśnij przycisk 'next/select', aby potwierdzić wybraną metodę cięcia.
- 10 Naciśnij przycisk 'Program', aby opuścić menu główne.

Plot Center (wyśrodkowanie wykresu)

To ustawienie służy do włączania lub wyłączania funkcji wyśrodkowania wykresu na papierze. Jeś li funkcja wyśrodkowania jest wyłączona, wykres umieszczony jest w lewym górnym rogu strony.

Jeś li wybrano opcję cięcia standardowego, materiał, na którym będzie drukowany wykres, zostanie obcięty przy użyciu metody cięcia standardowego. Jeś li włączona jest opcja "Plot Center", wykres zostanie przesunięty w górę/w dół i w lewo/w prawo, tak aby znalazł się pośrodku wybranej ramki brzegowej.

Wskazówka: *Jeś li drukowany wykres jest dłuższy niż rozmiar standardowy, urządzenie automatycznie przełączy się na cięcie synchroniczne, aby zapobiec utracie informacji.*

Jeś li wybrana jest opcja cięcia synchronicznego, ramka brzegowa wykresu wyznacza ograniczenia cięcia. Jeś li włączona jest opcja "Plot Center", wykres jest przesuwany w lewo lub w prawo, tak aby znalazł się pośrodku strony.

▼ Programowanie ustawienia "Plot Center"

- 1 Naciśnij przycisk 'Program', aby wyświetlić menu główne.
- 2 Za pomocą przycisku ◀ lub ▶ wybierz opcję 'MEDIA SETTING'.
- 3 Naciśnij przycisk 'next/select', aby wyświetlić menu 'MEDIA SETTING'.
- 4 Wybierz opcję 'PLOT POSITION' za pomocą przycisku ◀ lub ▶.
- 5 Naciśnij przycisk 'next/select', aby wyświetlić menu 'PLOT POSITION'.
- 6 Wybierz opcję 'PLOT CENTER' za pomocą przycisku ◀ lub ▶.
- 7 Naciśnij przycisk 'next/select', aby wyświetlić menu 'PLOT CENTER'.
- 8 Wybierz opcję 'ON/OFF' za pomocą przycisku ◀ lub ▶.
- 9 Naciśnij przycisk 'next/select', aby potwierdzić ustawienia.
- 10 Naciśnij przycisk 'Program', aby opuścić menu główne.

Krawędź wiodąca/końcowa

Krawędź wiodącą można stosować w celu dodania białego paska u góry obrazu. Spowoduje to odpowiednie zwiększenie długości strony.

Krawędź końcową można stosować w celu dodania białego paska na końcu obrazu. Spowoduje to odpowiednie zwiększenie długości strony.

Wskazówka: Opcja ustawiania krawędzi wiodącej/końcowej jest dostępna tylko wtedy, gdy wybrana jest metoda cięcia synchronicznego.

Krawędź wiodącą lub końcową można ustawiać w zakresie od 0 do 80 mm (co 5 mm) lub w zakresie od 0 do 3 cali (co 1/4 cala).

▼ Programowanie krawędzi wiodącej lub końcowej

- 1 Naciśnij przycisk 'Program', aby wyświetlić menu główne.
- 2 Za pomocą przycisku ◀ lub ▶ wybierz opcję 'MEDIA SETTING'.
- 3 Naciśnij przycisk 'next/select', aby wyświetlić menu 'MEDIA SETTING'.
- 4 Wybierz opcję 'PLOT POSITION' za pomocą przycisku ◀ lub ▶.
- 5 Naciśnij przycisk 'next/select', aby wyświetlić menu 'PLOT POSITION'.
- 6 Za pomocą przycisku ◀ lub ▶ wybierz opcję 'TRAILING' lub 'LEADING EDGE'.
- 7 Naciśnij przycisk 'next/select', aby wyświetlić menu 'TRAILING' lub 'LEADING EDGE'.
- 8 Wybierz odpowiednią wartość za pomocą przycisku ◀ lub ▶.
- 9 Naciśnij przycisk 'next/select', aby potwierdzić wybraną wartość.
- 10 Naciśnij przycisk 'Program', aby opuścić menu główne.

Wykres próbny

Po zainstalowaniu urządzenia Océ 9300 zaleca się sprawdzenie drukarki i kontrolera.

▼ **Wykonywanie wydruku próbnego.**

- 1 Naciśnij przycisk 'Program', aby wyświetlić menu główne.
- 2 Wybierz opcję 'PLOT' za pomocą przycisku ◀ lub ▶.
- 3 Naciśnij przycisk 'next/select', aby wyświetlić menu 'PLOT'.
- 4 Wybierz opcję 'DEMO PLOT' za pomocą przycisku ◀ lub ▶.
- 5 Naciśnij przycisk 'next/select', aby wydrukować wykres próbny.
- 6 Naciśnij przycisk 'Program', aby opuścić menu główne.

Anulowanie wykresu

Jeśli chcesz anulować wykres przed rozpoczęciem drukowania:

▼ **Anulowanie wykresu**

- 1 Naciśnij przycisk 'cancel/continue'.
Drukarka zatrzyma się. Prawdopodobnie wykres nie zostanie wydrukowany w całości.
W takiej sytuacji papier jest zawsze wysuwany z urządzenia.

Rozdział 5

Dostosowywanie drukarki

Dostosowywanie wartości domyślnych, takich jak ustawienia pisaków i języków urządzenia Océ 9300 do najczęściej cię wykonywanych zadań drukowania.



Definiowanie ustawień pisaka

Podczas drukowania plików ustawienia pisaka można zmieniać w menu pisaka. Dla każdego numeru pisaka można zmienić domyślną szerokość i wzorec. Ustawienia te odnoszą się do wszystkich języków wektorowych: HP-GL, HP-GL/2 CalComp.

Szerokość pisaków można wybierać z zakresu od 0,08 do 10,75 mm (od 0,0031" do 0,423"). Domyślnie szerokość każdego pisaka wynosi 0,25 mm (0,009"). Szerokość pisaka można ustawiać co 0,01 mm.

W pliku do wydruku można określić pisak, który ma być użyty do narysowania linii lub wypełniania wielokąta. Wszystkie linie i wielokąty mogą być drukowane z zastosowaniem wstępnie zdefiniowanego wzorca lub odcienia szarości. Domyślnie ustawiony jest 16 wzór wypełnienia. Dostępne są poniższe wzory wypełnienia pisaków.

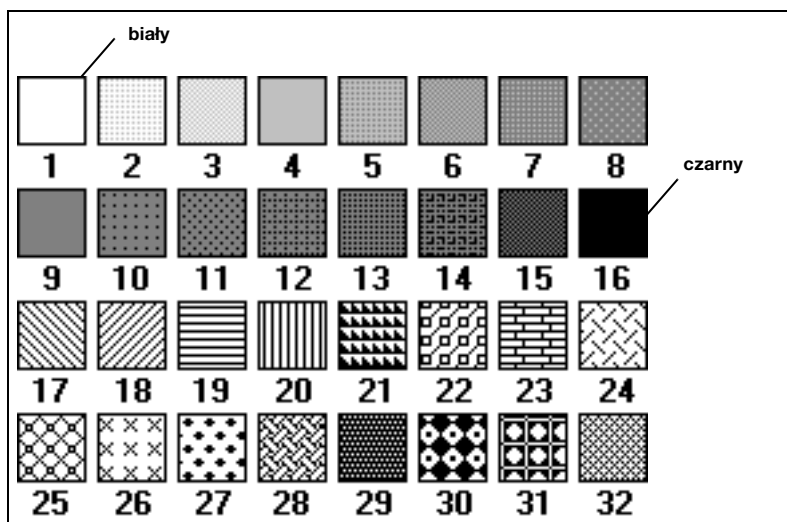

[20] Dostępne wzorce pisaka

▼ **Określanie ustawienia pisaków**

- 1 Naciśnij przycisk 'Program', aby wyświetlić menu główne.
- 2 Wybierz opcję 'CONFIGURATION' za pomocą przycisku ◀ lub ▶.
- 3 Naciśnij przycisk 'next/select', aby wyświetlić menu 'CONFIGURATION'.
- 4 Wybierz opcję 'PEN MENU' za pomocą przycisku ◀ lub ▶.
- 5 Naciśnij przycisk 'next/select', aby wyświetlić menu 'PEN MENU'.
Dla każdego pisaka wykonaj następujące kroki:
- 6 Wybierz opcję 'PEN NUMBER' za pomocą przycisku ◀ lub ▶.
- 7 Naciśnij przycisk 'next/select', aby wyświetlić menu 'PEN NUMBER'.
- 8 Wybierz odpowiedni numer 'PEN NUMBER' za pomocą przycisku ◀ lub ▶.
- 9 Naciśnij przycisk 'next/select', aby potwierdzić wybrany numer pisaka.
- 10 Naciśnij przycisk 'previous', aby ponownie wyświetlić menu pisaków.
Z tego menu:
- 11 Wybierz opcję 'PEN WIDTH' za pomocą przycisku ◀ lub ▶.
- 12 Naciśnij przycisk 'next/select', aby wyświetlić menu 'PEN WIDTH'.
- 13 Wybierz odpowiednią szerokość pisaka za pomocą przycisku ◀ lub ▶.
- 14 Naciśnij przycisk 'next/select', aby potwierdzić wybraną szerokość pisaka.
- 15 Naciśnij przycisk 'previous', aby ponownie wyświetlić menu pisaków.
- 16 Za pomocą przycisku ◀ lub ▶ wybierz opcję 'PEN PATTERN'.
- 17 Naciśnij przycisk 'next/select', aby wyświetlić menu 'PEN PATTERN'.
- 18 Wybierz odpowiedni wzór wypełnienia pisaka za pomocą przycisku ◀ lub ▶.
- 19 Naciśnij przycisk 'next/select', aby potwierdzić wybrany wzór wypełnienia pisaka.
Po zaprogramowaniu wszystkich pisaków:
- 20 Naciśnij przycisk 'Program', aby opuścić menu główne.

Określanie ustawień języka

Urządzenie Océ 9300 akceptuje pliki wydruku w różnych formatach danych (językach). Istnieje możliwość ustawiania parametrów dla następujących formatów: PostScript, HP-GL, HP-GL/2, HP-RTL, CalComp, CALS, TIFF i EDMICS.

Automatyczne rozpoznawanie języka

Automatyczne rozpoznawanie języka (ALS — Automatic language sensing) jest mechanizmem używanym przez system do wykrywania języka (formatu danych) pliku, w którego nagłówku brakuje określenia formatu. ALS przeszukuje zawartość pliku, aby znaleźć informacje o formacie danych. Funkcję automatycznego rozpoznawania języka można włączyć lub wyłączyć. Domyślnie funkcja ALS jest włączona.

Funkcja ALS umożliwia przełączanie drukarki na następujące formaty danych:

- języki Océ (VDF i BGL), PostScript, HP-GL, HP-GL/2, HP-RTL, CalComp, CALS, TIFF i EDMICS.

Do wyboru formatów danych, które będą poszukiwane w plikach wydruku, służy parametr formatów funkcji ALS.

Wskazówka: Funkcja ALS wymaga, aby każdy plik wydruku był zakończony instrukcją końca drukowania.

▼ Włączanie funkcji ALS

- 1 Naciśnij przycisk 'Program', aby wyświetlić menu główne.
- 2 Wybierz opcję 'CONFIGURATION' za pomocą przycisku ◀ lub ▶.
- 3 Naciśnij przycisk 'next/select', aby wyświetlić menu 'CONFIGURATION'.
- 4 Za pomocą przycisku ◀ lub ▶ wybierz opcję 'DATA FORMAT'.
- 5 Naciśnij przycisk 'next/select', aby wyświetlić menu 'DATA FORMAT'.
- 6 Wybierz opcję 'SELECT FORMAT' za pomocą przycisku ◀ lub ▶.
- 7 Naciśnij przycisk 'next/select', aby wyświetlić menu 'SELECT FORMAT'.
- 8 Wybierz opcję 'AUTO' za pomocą przycisku ◀ lub ▶.
- 9 Naciśnij przycisk 'next/select', aby ustawić ten tryb.
- 10 Naciśnij przycisk 'Program', aby opuścić menu główne.

Rozpoznawanie formatów danych

Aby zoptymalizować rozpoznawanie języka przez drukarkę i zmniejszyć prawdopodobieństwo wystąpienia błędów, każdy z wymienionych powyżej formatów danych można ustawić indywidualnie w pozycji 'ON' (włączony) lub 'OFF' (wyłączony). Domyślne ustawienie to 'ON'.

▼ **Optymalizowanie rozpoznawania formatu danych**

- 1 Naciśnij przycisk 'Program', aby wyświetlić menu główne.
- 2 Wybierz opcję 'CONFIGURATION' za pomocą przycisku ◀ lub ▶.
- 3 Naciśnij przycisk 'next/select', aby wyświetlić menu 'CONFIGURATION'.
- 4 Wybierz opcję 'DATA FORMAT' za pomocą przycisku ◀ lub ▶.
- 5 Naciśnij przycisk 'next/select', aby wyświetlić menu 'DATA FORMAT'.
- 6 Wybierz opcję 'AUTO MENU' za pomocą przycisku ◀ lub ▶.
- 7 Naciśnij przycisk 'next/select', aby wyświetlić menu 'AUTO MENU'.
Dla każdego języka graficznego, który chcesz skonfigurować, wykonaj następujące kroki:
 - 8 Wybierz opcję 'GRAPHICS LANGUAGE' za pomocą przycisku ◀ lub ▶.
 - 9 Naciśnij przycisk 'next/select', aby wyświetlić menu wybranego języka.
 - 10 Wybierz opcję 'YES' lub 'NO' za pomocą przycisku ◀ lub ▶.
 - 11 Naciśnij przycisk 'next/select', aby potwierdzić wybrane ustawienia.
 - 12 Naciśnij przycisk 'previous', aby ponownie wyświetlić menu 'GRAPHICS LANGUAGE'.
- 13 Naciśnij przycisk 'Program', aby opuścić menu główne.

Ręczny wybór formatu danych

Jeś li jest to konieczne, format danych można wybrać ręcznie.

Wskazówka: *Funkcja ALS jest wyłączona.*

▼ Ręczny wybór formatu danych

- 1 Naciś nij przycisk 'Program', aby wyś wietlić menu główne.
- 2 Wybierz opcję 'CONFIGURATION' za pomocą przycisku ◀ lub ▶.
- 3 Naciś nij przycisk 'next/select', aby wyś wietlić menu 'CONFIGURATION' .
- 4 Wybierz opcję 'DATA FORMAT' za pomocą przycisku ◀ lub ▶.
- 5 Naciś nij przycisk 'next/select', aby wyś wietlić menu 'DATA FORMAT' .
- 6 Za pomocą przycisku ◀ lub ▶ wybierz opcję 'SELECT FORMAT'.
- 7 Naciś nij przycisk 'next/select', aby wyś wietlić menu 'SELECT FORMAT'.
- 8 Wybierz odpowiedni język za pomocą przycisku ◀ lub ▶.
- 9 Naciś nij przycisk 'next/select', aby potwierdzić wybrany język.
- 10 Naciś nij przycisk 'Program', aby opuś cić menu główne.

Wskazówka: *Jeś li został wybrany format PostScript, nagłówek RCF nie będzie rozpoznawany.*

Języki Océ (VDF/BGL)

Format ź ródłowy Océ

Miejsce rozpoczęcia wydruku na papierze zależy od ustawienia początku drukowania. Dostępne są następujące opcje: “upper right” (u góry z prawej strony), “upper left” (u góry z lewej strony), “center” (pośrodku), “lower right” (u dołu z prawej strony) i “lower left” (u dołu z lewej strony) (patrz rysunek 21). Domyślnym ustawieniem jest “lower right”.

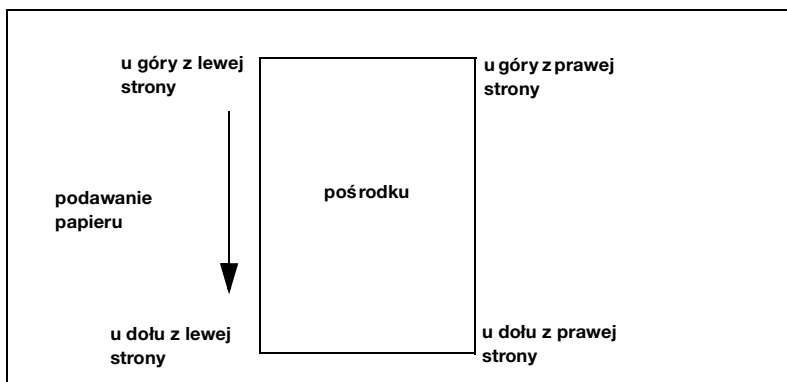

[21] Opcje początku drukowania



Definiowanie początku drukowania

- 1 Naciśnij przycisk ‘Program’, aby wyświetlić menu główne.
- 2 Wybierz opcję ‘CONFIGURATION’ za pomocą przycisku ◀ lub ▶.
- 3 Naciśnij przycisk ‘next/select’, aby wyświetlić menu ‘CONFIGURATION’.
- 4 Wybierz opcję ‘DATA FORMAT’ za pomocą przycisku ◀ lub ▶.
- 5 Naciśnij przycisk ‘next/select’, aby wyświetlić menu ‘DATA FORMAT’.
- 6 Wybierz opcję ‘OCE SETUP’ za pomocą przycisku ◀ lub ▶.
- 7 Naciśnij przycisk ‘next/select’, aby wyświetlić menu ‘OCE SETUP’.
- 8 Wybierz opcję ‘ORIGIN’ za pomocą przycisku ◀ lub ▶.
- 9 Naciśnij przycisk ‘next/select’, aby wyświetlić menu ‘ORIGIN’.
- 10 Ustaw początek drukowania za pomocą przycisku ◀ lub ▶.
- 11 Naciśnij przycisk ‘next/select’, aby potwierdzić ustawienie.
- 12 Naciśnij przycisk ‘Program’, aby opuścić menu główne.

Océ wielkość kroku

Urządzenie Océ 9300 oferuje do wyboru cztery różne wielkości kroku: 12,5 μm , 25 μm , 50 μm i 100 μm (patrz rysunek 22). Należy pamiętać, że źle dobrana wielkość kroku będzie miała wpływ na skalę rysunku. Wartość domyślną tego ustawienia jest 25.

Na przykład: Rysunek wykonany przy wielkości kroku 50 μm zgodnie z ustawieniami w programie. Skala rysunku jest właściwa (A).

Ten sam rysunek wykonany przy wielkości kroku 100 μm . Rysunek został dwukrotnie powiększony (B).

Ten sam rysunek wykonany przy wielkości kroku 25 μm . Rysunek został dwukrotnie pomniejszony (C).

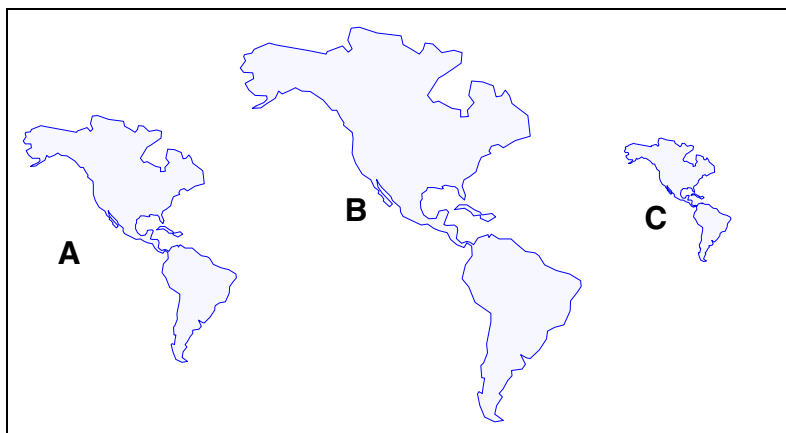

[22] Wielkość kroku

▼ Definiowanie wielkości kroku

- 1 Naciśnij przycisk 'Program', aby wyświetlić menu główne.
- 2 Wybierz opcję 'CONFIGURATION' za pomocą przycisku ◀ lub ▶.
- 3 Naciśnij przycisk 'next/select', aby wyświetlić menu 'CONFIGURATION'.
- 4 Wybierz opcję 'DATA FORMAT' za pomocą przycisku ◀ lub ▶.
- 5 Naciśnij przycisk 'next/select', aby wyświetlić menu 'DATA FORMAT'.
- 6 Wybierz opcję 'OCE SETUP' za pomocą przycisku ◀ lub ▶.
- 7 Naciśnij przycisk 'next/select', aby wyświetlić menu 'OCE SETUP'.
- 8 Wybierz opcję 'STEP SIZE' za pomocą przycisku ◀ lub ▶.
- 9 Naciśnij przycisk 'next/select', aby wyświetlić menu 'STEP SIZE'.
- 10 Wybierz odpowiednią wielkość kroku za pomocą przycisku ◀ lub ▶.

- 11 Naciśnij przycisk 'next/select', aby potwierdzić wybraną wartość.
- 12 Naciśnij przycisk 'Program', aby opuścić menu główne.

Priorytet pisaka Océ

Można zdefiniować parametry pisaka w pliku wydruku, wykorzystując panel sterowania lub zdalny plik konfiguracji. Opcja priorytetu pisaka pozwala określić, który zestaw parametrów pisaka będzie wykorzystywany. Domyślnym ustawieniem jest Language.

Jeśli wybierzesz **Language**, wykorzystane zostaną parametry pisaka zdefiniowane w pliku danych. Jeśli wybierzesz **Setup**, wykorzystane zostaną parametry zdefiniowane na panelu sterowania drukarki lub w opcjonalnym pliku zdalnej konfiguracji.

▼ Określanie ustawień priorytetu pisaka Océ

- 1 Naciśnij przycisk 'Program', aby wyświetlić menu główne.
- 2 Wybierz opcję 'CONFIGURATION' za pomocą przycisku ◀ lub ▶.
- 3 Naciśnij przycisk 'next/select', aby wyświetlić menu 'CONFIGURATION'.
- 4 Wybierz opcję 'DATA FORMAT' za pomocą przycisku ◀ lub ▶.
- 5 Naciśnij przycisk 'next/select', aby wyświetlić menu 'DATA FORMAT'.
- 6 Wybierz opcję 'OCE SETUP' za pomocą przycisku ◀ lub ▶.
- 7 Naciśnij przycisk 'next/select', aby wyświetlić menu 'OCE SETUP'.
- 8 Wybierz opcję 'PEN PRIORITY' za pomocą przycisku ◀ lub ▶.
- 9 Naciśnij przycisk 'next/select', aby wyświetlić menu 'PEN PRIORITY'.
- 10 Wybierz odpowiedni priorytet pisaka za pomocą przycisku ◀ lub ▶.
- 11 Naciśnij przycisk 'next/select', aby potwierdzić wybrany priorytet pisaka.
- 12 Naciśnij przycisk 'Program', aby opuścić menu główne.

HP-GL

Za pomocą tej funkcji można zdefiniować ustawienia dla plików HP-GL.

Format ź ródłowy wydruku typu HP-GL

Miejsce rozpoczęcia wydruku na papierze zależy od początku drukowania. Dostępne są następujące opcje: “upper right” (u góry z prawej strony), “upper left” (u góry z lewej strony), “center” (poś rodku), “lower right” (u dołu z prawej strony) i “lower left” (u dołu z lewej strony). Domyś lnym ustawieniem jest “center”.

▼ Określanie początku drukowania dla wydruku typu HP-GL

- 1 Naciś nij przycisk ‘Program’, aby wys wietlić menu główne.
- 2 Wybierz opcję ‘CONFIGURATION’ za pomocą przycisku ◀ lub ▶.
- 3 Naciś nij przycisk ‘next/select’, aby wys wietlić menu ‘CONFIGURATION’.
- 4 Wybierz opcję ‘DATA FORMAT’ za pomocą przycisku ◀ lub ▶.
- 5 Naciś nij przycisk ‘next/select’, aby wys wietlić menu ‘DATA FORMAT’.
- 6 Wybierz opcję ‘HP-GL SETUP’ za pomocą przycisku ◀ lub ▶.
- 7 Naciś nij przycisk ‘next/select’, aby wys wietlić menu ‘HP-GL SETUP’.
- 8 Wybierz opcję ‘ORIGIN’ za pomocą przycisku ◀ lub ▶.
- 9 Naciś nij przycisk ‘next/select’, aby wys wietlić menu ‘ORIGIN’.
- 10 Ustaw początek drukowania za pomocą przycisku ◀ lub ▶.
- 11 Naciś nij przycisk ‘next/select’, aby potwierdzić ustawienia.
- 12 Naciś nij przycisk ‘Program’, aby opuś cić menu główne.

Przesuwanie stron HP-GL

W przypadku formatu HP-GL polecenie Select Pen Zero (SP0) może być interpretowane dwojako:

Jeś li opcja ‘PAGE ADVANCE’ jest ustawiona na **Yes**, drukarka reaguje na polecenie SP0 formatu HP-GL jak na sygnał końca zadania drukowania.

Jeś li opcja ‘PAGE ADVANCE’ jest ustawiona na **No**, drukarka reaguje na polecenie SP0 formatu HP-GL jak na sygnał wyboru pisaka o numerze zero. Wszystkie wektory występujące za poleceniem SP0 będą drukowane przy użyciu atrybutów pisaków (szerokoś ci i wzoru wypełnienia), które zostały zdefiniowane wcześ niej. Ustawienie

domyślnie to Yes. Aby znaleźć więcej informacji na ten temat, patrz: „Definiowanie ustawień pisaka” na stronie 50.

▼ **Ustawianie przesuwu strony w formacie HP-GL**

- 1 Naciśnij przycisk ‘Program’, aby wyświetlić menu główne.
- 2 Wybierz opcję ‘CONFIGURATION’ za pomocą przycisku ◀ lub ▶.
- 3 Naciśnij przycisk ‘next/select’, aby wyświetlić menu ‘CONFIGURATION’.
- 4 Wybierz opcję ‘DATA FORMAT’ za pomocą przycisku ◀ lub ▶.
- 5 Naciśnij przycisk ‘next/select’, aby wyświetlić menu ‘DATA FORMAT’.
- 6 Wybierz opcję ‘HP-GL SETUP’ za pomocą przycisku ◀ lub ▶.
- 7 Naciśnij przycisk ‘next/select’, aby wyświetlić menu ‘HP-GL SETUP’.
- 8 Wybierz opcję ‘PAGE ADVANCE’ za pomocą przycisku ◀ lub ▶.
- 9 Naciśnij przycisk ‘next/select’, aby wyświetlić menu ‘PAGE ADVANCE’.
- 10 Wybierz opcję ‘YES’ lub ‘NO’ za pomocą przycisku ◀ lub ▶.
- 11 Naciśnij przycisk ‘next/select’, aby potwierdzić wybrane ustawienia.
- 12 Naciśnij przycisk ‘Program’, aby opuścić menu główne.

Tryb scalania

Ta opcja określa, co się stanie, gdy dwa lub więcej kolorów przetnie się w tym samym punkcie wykresu; dotyczy to szczególnie obszarów wypełnianych. Domyślnie opcja ta jest włączona.

Scalanie wyłączone Dla danej linii lub obszaru drukowany jest tylko ostatni określony kolor. Inne kolory określone dla tej samej linii lub obszaru są przezroczyste.

Scalanie włączone Wszystkie określone kolory są mieszane.

▼ **Ustawianie trybu scalania**

- 1 Naciśnij przycisk ‘Program’, aby wyświetlić menu główne.
- 2 Wybierz opcję ‘CONFIGURATION’ za pomocą przycisku ◀ lub ▶.
- 3 Naciśnij przycisk ‘next/select’, aby wyświetlić menu ‘CONFIGURATION’.
- 4 Wybierz opcję ‘DATA FORMAT’ za pomocą przycisku ◀ lub ▶.
- 5 Naciśnij przycisk ‘next/select’, aby wyświetlić menu ‘DATA FORMAT’.
- 6 Wybierz opcję ‘HP-GL SETUP’ za pomocą przycisku ◀ lub ▶.
- 7 Naciśnij przycisk ‘next/select’, aby wyświetlić menu ‘HP-GL SETUP’.
- 8 Wybierz opcję ‘MERGE’ za pomocą przycisku ◀ lub ▶.
- 9 Naciśnij przycisk ‘next/select’, aby wyświetlić menu ‘MERGE’.
- 10 Wybierz opcję ‘YES’ lub ‘NO’ za pomocą przycisku ◀ lub ▶.
- 11 Naciśnij przycisk ‘next/select’, aby potwierdzić wybrane ustawienia.
- 12 Naciśnij przycisk ‘Program’, aby opuścić menu główne.

Ustawienie początku drukowania w formacie HP-GL/2

Miejsce rozpoczęcia wydruku na papierze zależy od ustawienia początku drukowania. Dostępne są następujące opcje: “upper right” (u góry z prawej strony), “upper left” (u góry z lewej strony), “center” (pośrodku), “lower right” (u dołu z prawej strony) i “lower left” (u dołu z lewej strony). Domyślnym ustawieniem jest “lower right”.

▼ Określanie parametrów początku drukowania dla formatu HP-GL/2

- 1 Naciśnij przycisk ‘Program’, aby wyświetlić menu główne.
- 2 Wybierz opcję ‘CONFIGURATION’ za pomocą przycisku ◀ lub ▶.
- 3 Naciśnij przycisk ‘next/select’, aby wyświetlić menu ‘CONFIGURATION’.
- 4 Wybierz opcję ‘DATA FORMAT’ za pomocą przycisku ◀ lub ▶.
- 5 Naciśnij przycisk ‘next/select’, aby wyświetlić menu ‘DATA FORMAT’.
- 6 Wybierz opcję ‘HP-GL/2 SETUP’ za pomocą przycisku ◀ lub ▶.
- 7 Naciśnij przycisk ‘next/select’, aby wyświetlić menu ‘HP-GL/2 SETUP’.
- 8 Wybierz opcję ‘ORIGIN’ za pomocą przycisku ◀ lub ▶.
- 9 Naciśnij przycisk ‘next/select’, aby wyświetlić menu ‘ORIGIN’.
- 10 Ustaw opcję początku drukowania za pomocą przycisku ◀ lub ▶.
- 11 Naciśnij przycisk ‘next/select’, aby potwierdzić ustawienia.
- 12 Naciśnij przycisk ‘Program’, aby opuścić menu główne.

Przesuw strony dla formatu HP-GL/2

W formacie HP-GL polecenie SP0 może być interpretowane dwojako, zależnie od typu emulowanej drukarki.

Jeśli opcja ‘PAGE ADVANCE’ jest ustawiona na **Yes**, drukarka reaguje na polecenie SP0 formatu HP-GL jak na sygnał końca zadania drukowania.

Jeśli opcja ‘PAGE ADVANCE’ jest ustawiona na **No**, drukarka reaguje na polecenie SP0 formatu HP-GL jak na sygnał wyboru pisaka o numerze zero. Wszystkie wektory występujące za poleceniem SP0 będą drukowane przy użyciu atrybutów pisaków (szerokości i wzoru wypełnienia), które zostały zdefiniowane wcześniej. Ustawienie domyślne to No. Aby znaleźć więcej informacji na ten temat, patrz: „Definiowanie ustawień pisaka” na stronie 50.

▼ Ustawianie przesuwu strony dla formatu HP-GL/2

- 1 Naciśnij przycisk 'Program', aby wyświetlić menu główne.
- 2 Wybierz opcję 'CONFIGURATION' za pomocą przycisku ◀ lub ▶.
- 3 Naciśnij przycisk 'next/select', aby wyświetlić menu 'CONFIGURATION'.
- 4 Wybierz opcję 'DATA FORMAT' za pomocą przycisku ◀ lub ▶.
- 5 Naciśnij przycisk 'next/select', aby wyświetlić menu 'DATA FORMAT'.
- 6 Wybierz opcję 'HP-GL/2 SETUP' za pomocą przycisku ◀ lub ▶.
- 7 Naciśnij przycisk 'next/select', aby wyświetlić menu 'HP-GL/2 SETUP'.
- 8 Wybierz opcję 'PAGE ADVANCE' za pomocą przycisku ◀ lub ▶.
- 9 Naciśnij przycisk 'next/select', aby wyświetlić menu 'PAGE ADVANCE'.
- 10 Wybierz odpowiedni przesuw strony za pomocą przycisku ◀ lub ▶.
- 11 Naciśnij przycisk 'next/select', aby potwierdzić wybór przesuwu strony.
- 12 Naciśnij przycisk 'Program', aby opuścić menu główne.

Priorytet pisaka HP-GL/2

Można zdefiniować parametry pisaka w pliku wydruku, wykorzystując panel sterowania lub zdalny plik konfiguracji. Opcja priorytetu pisaka pozwala określić, który zestaw parametrów pisaka będzie wykorzystywany.

Jeśli wybierzesz opcję '**Language**', wykorzystane zostaną parametry pisaka zdefiniowane w pliku danych. Jeśli wybierzesz opcję '**Setup**', wykorzystane zostaną parametry zdefiniowane na panelu sterowania drukarki lub w opcjonalnym pliku zdalnej konfiguracji. Domyślne ustawienie to 'Language'.

▼ Definiowanie priorytetu pisaka HP-GL/2

- 1 Naciśnij przycisk 'Program', aby wyświetlić menu główne.
- 2 Wybierz opcję 'CONFIGURATION' za pomocą przycisku ◀ lub ▶.
- 3 Naciśnij przycisk 'next/select', aby wyświetlić menu 'CONFIGURATION'.
- 4 Wybierz opcję 'DATA FORMAT' za pomocą przycisku ◀ lub ▶.
- 5 Naciśnij przycisk 'next/select', aby wyświetlić menu 'DATA FORMAT'.
- 6 Wybierz opcję 'HP-GL/2 SETUP' za pomocą przycisku ◀ lub ▶.
- 7 Naciśnij przycisk 'next/select', aby wyświetlić menu 'HP-GL/2 SETUP'.
- 8 Wybierz opcję 'PEN PRIORITY' za pomocą przycisku ◀ lub ▶.
- 9 Naciśnij przycisk 'next/select', aby wyświetlić menu 'PEN PRIORITY'.
- 10 Wybierz odpowiedni priorytet pisaka za pomocą przycisku ◀ lub ▶.
- 11 Naciśnij przycisk 'next/select', aby potwierdzić wybrany priorytet pisaka.
- 12 Naciśnij przycisk 'Program', aby opuścić menu główne.

Zgodność kolorów z projektem

W przypadku drukowania kolorowego pliku danych na drukarce czarno-białej, rezultat może nie być zadowalający. W przypadku emulacji drukarki HP 650C, informacje zdefiniowane jako kolorowe są drukowane na czarno; w przypadku emulacji drukarki HP 750C, informacje zdefiniowane jako kolorowe zostaną wydrukowane w różnych odcieniach szarości.

▼ Określanie zgodności kolorów z projektem

- 1 Naciśnij przycisk 'Program', aby wyświetlić menu główne.
- 2 Wybierz opcję 'CONFIGURATION' za pomocą przycisku ◀ lub ▶.
- 3 Naciśnij przycisk 'next/select', aby wyświetlić menu 'CONFIGURATION'.
- 4 Wybierz opcję 'DATA FORMAT' za pomocą przycisku ◀ lub ▶.
- 5 Naciśnij przycisk 'next/select', aby wyświetlić menu 'DATA FORMAT'.
- 6 Wybierz opcję 'HP-GL/2 SETUP' za pomocą przycisku ◀ lub ▶.
- 7 Naciśnij przycisk 'next/select', aby wyświetlić menu 'HP-GL/2 SETUP'.
- 8 Wybierz opcję 'DESIGNJET' za pomocą przycisku ◀ lub ▶.
- 9 Naciśnij przycisk 'next/select', aby wyświetlić menu 'DESIGNJET'.
- 10 Wybierz ustawienie kolorów projektu za pomocą przycisku ◀ lub ▶.
- 11 Naciśnij przycisk 'next/select', aby potwierdzić ustawienia kolorów.
- 12 Naciśnij przycisk 'Program', aby opuścić menu główne.

Tryb skalania

Ta opcja określa, co się stanie, gdy dwa lub więcej kolorów przetną się w tym samym punkcie wykresu; dotyczy to szczególnie obszarów wypełnianych. Domyślnie opcja ta jest wyłączona.

Skalanie wyłączone Dla danej linii lub obszaru drukowany jest tylko ostatni określony kolor. Inne kolory określone dla tej samej linii lub obszaru są przezroczyste.

Skalanie włączone Wszystkie określone kolory są mieszane.

▼ Ustawianie trybu skalania

- 1 Naciśnij przycisk 'Program', aby wyświetlić menu główne.
- 2 Wybierz opcję 'CONFIGURATION' za pomocą przycisku ◀ lub ▶.
- 3 Naciśnij przycisk 'next/select', aby wyświetlić menu 'CONFIGURATION'.
- 4 Wybierz opcję 'DATA FORMAT' za pomocą przycisku ◀ lub ▶.
- 5 Naciśnij przycisk 'next/select', aby wyświetlić menu 'DATA FORMAT'.
- 6 Wybierz opcję 'HP-GL/2 SETUP' za pomocą przycisku ◀ lub ▶.

- 7 Naciśnij przycisk 'next/select', aby wyświetlić menu 'HP-GL/2 SETUP'.
- 8 Wybierz opcję 'MERGE' za pomocą przycisku ◀ lub ▶.
- 9 Naciśnij przycisk 'next/select', aby wyświetlić menu 'MERGE'.
- 10 Wybierz opcję 'YES' or 'NO' za pomocą przycisku ◀ lub ▶.
- 11 Naciśnij przycisk 'next/select', aby potwierdzić wybrane ustawienia.
- 12 Naciśnij przycisk 'Program', aby opuścić menu główne.

Atrybuty linii

Ta opcja określa, czy na wydruku końce wektorów będą zaokrąglane czy drukowane zgodnie ze standardem HP. Ustawieniem domyślnym jest 'Océ round'.

Océ round Na wydruku końce i połączenia wektorów są zaokrąglane.

HP default Końce i połączenia wektorów są drukowane zgodnie ze standardem HP.

▼ Ustawianie atrybutów linii

- 1 Naciśnij przycisk 'Program', aby wyświetlić menu główne.
- 2 Wybierz opcję 'CONFIGURATION' za pomocą przycisku ◀ lub ▶.
- 3 Naciśnij przycisk 'next/select', aby wyświetlić menu 'CONFIGURATION'.
- 4 Wybierz opcję 'DATA FORMAT' za pomocą przycisku ◀ lub ▶.
- 5 Naciśnij przycisk 'next/select', aby wyświetlić menu 'DATA FORMAT'.
- 6 Wybierz opcję 'HP-GL/2 SETUP' za pomocą przycisku ◀ lub ▶.
- 7 Naciśnij przycisk 'next/select', aby wyświetlić menu 'HP-GL/2 SETUP'.
- 8 Wybierz opcję 'LINE ATTRIBUTE' za pomocą przycisku ◀ lub ▶.
- 9 Naciśnij przycisk 'next/select', aby wyświetlić menu 'LINE ATTRIBUTE'.
- 10 Wybierz opcję 'OCE ROUND' lub 'HP DEFAULT' za pomocą przycisku ◀ lub ▶.
- 11 Naciśnij przycisk 'next/select', aby potwierdzić wybrane ustawienie.
- 12 Naciśnij przycisk 'Program', aby opuścić menu główne.

HP-RTL

Instrukcje HP-RTL stanowią podzbiór instrukcji HP-GL/2. Z tego względu, wszystkie pliki danych HP-RTL muszą rozpoczynać się od sekwencji ESC%-1BBPIN: lub BPIN.

Aby skorzystać z polecenia HP-RTL, opcja SELECT FORMAT powinna być ustawiona na AUTO lub HP-GL/2 na panelu sterowania. W innym razie należy wybrać HP-GL/2 poprzez plik zdalnego sterowania.

Wskazówka: *Pliki danych dla plotera HP-RTL muszą kończyć się sekwencją ESC%OB; PG, co spowoduje przełączenie drukarki z powrotem do trybu formatowania HP-GL/2. Bez tego polecenia wynik drukowania może być nieprzewidywalny, a drukarka przerwie pracę.*

W urządzeniu Océ 9300 następujące instrukcje HP-RTL nie mają znaczenia i będą pomijane: ESC*v#a, ESC*v#b, ESC*v#c, ESC*v#i, ESC*v#W[dane], ESC*b#l oraz ESC&b#V[dane].

Język CalComp

Urządzenie Océ 9300 zapewnia zgodność z językiem grafiki CalComp.

Początek drukowania w języku CalComp

Pozycja wyjściowa do rysowania na papierze zależy od ustawienia początku drukowania: “upper right” (u góry z prawej strony), “upper left” (u góry z lewej strony), “center” (pośrodku), “lower right” (u dołu z prawej strony) i “lower left” (u dołu z lewej strony)..

Domyślnym ustawieniem pozycji początkowej w języku Default CalComp jest pozycja “lower right” (u dołu z prawej strony). To ustawienie początku drukowania jest stosowane dla wszystkich plików CalComp bez względu na to, czy wybrany format był ustawiony na język CalComp czy Auto, lub czy przesłano polecenie dla języka CalComp za pomocą zdalnego sterowania.

▼ Definiowanie początku drukowania

- 1 Naciśnij przycisk ‘Program’, aby wyświetlić menu główne.
- 2 Wybierz opcję ‘CONFIGURATION’ za pomocą przycisku ◀ lub ▶.
- 3 Naciśnij przycisk ‘next/select’, aby wyświetlić menu ‘CONFIGURATION’.
- 4 Wybierz opcję ‘DATA FORMAT’ za pomocą przycisku ◀ lub ▶.
- 5 Naciśnij przycisk ‘next/select’, aby wyświetlić menu ‘DATA FORMAT’.
- 6 Za pomocą przycisku ◀ lub ▶ wybierz opcję ‘CALCOMP SETUP’.
- 7 Naciśnij przycisk ‘next/select’, aby wyświetlić menu ‘CALCOMP SETUP’.
- 8 Wybierz opcję ‘ORIGIN’ za pomocą przycisku ◀ lub ▶.
- 9 Naciśnij przycisk ‘next/select’, aby wyświetlić menu ‘ORIGIN’.
- 10 Wybierz ustawienie początku drukowania za pomocą przycisku ◀ lub ▶.
- 11 Naciśnij przycisk ‘next/select’, aby potwierdzić ustawienia.
- 12 Naciśnij przycisk ‘Program’, aby opuścić menu główne.

Parametr sumy kontrolnej

Parametr sumy kontrolnej ma istotne znaczenie gdy wybrano format CalComp lub gdy format ten jest rozpoznawany automatycznie gdy wybrany format jest ustawiony na Auto lub gdy przesłano polecenie dla języka CalComp za pomocą zdalnego sterowania. Ustawienie domyślne to 'Yes'.

▼ Określanie parametru sumy kontrolnej

- 1 Naciśnij przycisk 'Program', aby wyświetlić menu główne.
- 2 Wybierz opcję 'CONFIGURATION' za pomocą przycisku ◀ lub ▶.
- 3 Naciśnij przycisk 'next/select', aby wyświetlić menu 'CONFIGURATION'.
- 4 Wybierz opcję 'DATA FORMAT' za pomocą przycisku ◀ lub ▶.
- 5 Naciśnij przycisk 'next/select', aby wyświetlić menu 'DATA FORMAT'.
- 6 Wybierz opcję 'CALCOMP SETUP' za pomocą przycisku ◀ lub ▶.
- 7 Naciśnij przycisk 'next/select', aby wyświetlić menu 'CALCOMP SETUP'.
- 8 Wybierz opcję 'CHECKSUM' za pomocą przycisku ◀ lub ▶.
- 9 Naciśnij przycisk 'next/select', aby wyświetlić menu 'CHECKSUM'.
- 10 Wybierz opcję 'YES' or 'NO' za pomocą przycisku ◀ lub ▶.
- 11 Naciśnij przycisk 'next/select', aby potwierdzić wybrane ustawienia.
- 12 Naciśnij przycisk 'Program', aby opuścić menu główne.

Priorytet pisaka w języku CalComp

Można zdefiniować parametry pisaka w pliku wydruku, wykorzystując panel sterowania lub zdalny plik konfiguracji. Opcja priorytetu pisaka pozwala określić, który zestaw parametrów pisaka będzie wykorzystywany.

Jeśli wybierzesz opcję '**Language**', wykorzystane zostaną parametry pisaka zdefiniowane w pliku danych. Jeśli wybierzesz opcję '**Setup**', wykorzystane zostaną parametry zdefiniowane na panelu sterowania drukarki lub w opcjonalnym pliku zdalnej konfiguracji. Domyślnym ustawieniem jest Language.

- 1 Naciśnij przycisk 'Program', aby wyświetlić menu główne.
- 2 Wybierz opcję 'CONFIGURATION' za pomocą przycisku ◀ lub ▶.
- 3 Naciśnij przycisk 'next/select', aby wyświetlić menu 'CONFIGURATION'.
- 4 Wybierz opcję 'DATA FORMAT' za pomocą przycisku ◀ lub ▶.
- 5 Naciśnij przycisk 'next/select', aby wyświetlić menu 'DATA FORMAT'.
- 6 Za pomocą przycisku ◀ lub ▶ wybierz opcję 'CALCOMP SETUP'.
- 7 Naciśnij przycisk 'next/select', aby wyświetlić menu 'CALCOMP SETUP'.

- 8 Wybierz opcję 'PEN PRIORITY' za pomocą przycisku ◀ lub ▶.
- 9 Naciśnij przycisk 'next/select', aby wyświetlić menu 'PEN PRIORITY'.
- 10 Wybierz odpowiedni priorytet pisaka za pomocą przycisku ◀ lub ▶.
- 11 Naciśnij przycisk 'next/select', aby potwierdzić wybrany priorytet pisaka.
- 12 Naciśnij przycisk 'Program', aby opuścić menu główne.

Tryb scalania

Ta opcja określa, co się stanie, gdy dwa lub więcej kolorów przetną się w tym samym punkcie wykresu; dotyczy to szczególnie obszarów wypełnianych. Domyślnie opcja ta jest włączona ('On').

Scalanie wyłączone Dla danej linii lub obszaru drukowany jest tylko ostatni określony kolor. Inne kolory określone dla tej samej linii lub obszaru są przezrocyste.

Scalanie włączone Wszystkie określone kolory są mieszane.



Ustawianie trybu scalania

- 1 Naciśnij przycisk 'Program', aby wyświetlić menu główne.
- 2 Wybierz opcję 'CONFIGURATION' za pomocą przycisku ◀ lub ▶.
- 3 Naciśnij przycisk 'next/select', aby wyświetlić menu 'CONFIGURATION'.
- 4 Wybierz opcję 'DATA FORMAT' za pomocą przycisku ◀ lub ▶.
- 5 Naciśnij przycisk 'next/select', aby wyświetlić menu 'DATA FORMAT'.
- 6 Za pomocą przycisku ◀ lub ▶ wybierz opcję 'CALCOMP SETUP'.
- 7 Naciśnij przycisk 'next/select', aby wyświetlić menu 'CALCOMP SETUP'.
- 8 Wybierz opcję 'MERGE' za pomocą przycisku ◀ lub ▶.
- 9 Naciśnij przycisk 'next/select', aby wyświetlić menu 'MERGE'.
- 10 Wybierz opcję 'YES' or 'NO' za pomocą przycisku ◀ lub ▶.
- 11 Naciśnij przycisk 'next/select', aby potwierdzić wybrane ustawienia.
- 12 Naciśnij przycisk 'Program', aby opuścić menu główne.

Parametr zakończenia komunikatu (EOM)

Parametr zakończenia komunikatu (EOM) ma istotne znaczenie, gdy wybrano format CalComp lub gdy format ten jest rozpoznawany automatycznie gdy wybrany format jest ustawiony na Auto lub gdy przesłano polecenie dla języka CalComp za pomocą zdalnego sterowania.

Zakres możliwych wartości wynosi od 0 do 31 DEC włącznie. Wybrana wartość jest odpowiednikiem dziesiętnym bajtu oznaczającego zakończenie sekwencji danych. Powinien to być niepowtarzalny znak w zestawie znaków używanych do kodowania danych. Domyślny parametr zakończenia komunikatu (EOM) wynosi 3.

▼ Ustawianie parametru zakończenia komunikatu

- 1 Naciśnij przycisk 'Program', aby wyświetlić menu główne.
- 2 Wybierz opcję 'CONFIGURATION' za pomocą przycisku ◀ lub ▶.
- 3 Naciśnij przycisk 'next/select', aby wyświetlić menu 'CONFIGURATION'.
- 4 Wybierz opcję 'DATA FORMAT' za pomocą przycisku ◀ lub ▶.
- 5 Naciśnij przycisk 'next/select', aby wyświetlić menu 'DATA FORMAT'.
- 6 Wybierz opcję 'CALCOMP SETUP' za pomocą przycisku ◀ lub ▶.
- 7 Naciśnij przycisk 'next/select', aby wyświetlić menu 'CALCOMP SETUP'.
- 8 Wybierz opcję 'END OF MESSAGE' za pomocą przycisku ◀ lub ▶.
- 9 Naciśnij przycisk 'next/select', aby wyświetlić menu 'END OF MESSAGE'.
- 10 Wybierz odpowiednią wartość za pomocą przycisku ◀ lub ▶.
- 11 Naciśnij przycisk 'next/select', aby potwierdzić wybraną wartość.
- 12 Naciśnij przycisk 'Program', aby opuścić menu główne.

Parametr kodu synchronizacji

Parametr kodu synchronizacji ma istotne znaczenie, gdy wybrano format CalComp lub gdy format ten jest rozpoznawany automatycznie gdy wybrany format jest ustawiony na Auto lub gdy przesłano polecenie dla języka CalComp za pomocą zdalnego sterowania.

Zakres możliwych wartości wynosi od 0 do 63 DEC włącznie. Wybrana wartość jest odpowiednikiem dziesiętnym bajtu, interpretowanego jako początek bloku danych wydruku. Domyślna wartość kodu synchronizacji wynosi 2.

▼ **Ustawianie parametru kodu synchronizacji**

- 1 Naciśnij przycisk 'Program', aby wyświetlić menu główne.
- 2 Wybierz opcję 'CONFIGURATION' za pomocą przycisku ◀ lub ▶.
- 3 Naciśnij przycisk 'next/select', aby wyświetlić menu 'CONFIGURATION'.
- 4 Wybierz opcję 'DATA FORMAT' za pomocą przycisku ◀ lub ▶.
- 5 Naciśnij przycisk 'next/select', aby wyświetlić menu 'DATA FORMAT'.
- 6 Wybierz opcję 'CALCOMP SETUP' za pomocą przycisku ◀ lub ▶.
- 7 Naciśnij przycisk 'next/select', aby wyświetlić menu 'CALCOMP SETUP'.
- 8 Za pomocą przycisku ◀ lub ▶ wybierz opcję 'SYNC CODE'.
- 9 Naciśnij przycisk 'next/select', aby wyświetlić menu 'SYNC CODE'.
- 10 Wybierz odpowiedni kod synchronizacji za pomocą przycisku ◀ lub ▶.
- 11 Naciśnij przycisk 'next/select', aby potwierdzić wybrany kod synchronizacji.
- 12 Naciśnij przycisk 'Program', aby opuścić menu główne.

Parametr kodu podwójnej synchronizacji

Parametr kodu synchronizacji ma istotne znaczenie, gdy wybrano format CalComp lub gdy format ten jest rozpoznawany automatycznie, gdy wybrany format jest ustawiony na Auto lub gdy przesłano polecenie dla języka CalComp za pomocą zdalnego sterowania.

Parametr kodu podwójnej synchronizacji umożliwia identyfikację początku komunikatu o danych wydruku za pomocą jednego lub dwóch znaków synchronizacji. W przypadku ustawienia podwójnej synchronizacji, ten sam znak jest przesyłany dwukrotnie. Domyślne ustawienie to 'No'.

▼ **Ustawianie parametru kodu podwójnej synchronizacji**

- 1 Naciśnij przycisk 'Program', aby wyświetlić menu główne.
- 2 Wybierz opcję 'CONFIGURATION' za pomocą przycisku ◀ lub ▶.
- 3 Naciśnij przycisk 'next/select', aby wyświetlić menu 'CONFIGURATION'.
- 4 Wybierz opcję 'DATA FORMAT' za pomocą przycisku ◀ lub ▶.
- 5 Naciśnij przycisk 'next/select', aby wyświetlić menu 'DATA FORMAT'.
- 6 Wybierz opcję 'CALCOMP SETUP' za pomocą przycisku ◀ lub ▶.
- 7 Naciśnij przycisk 'next/select', aby wyświetlić menu 'CALCOMP SETUP'.
- 8 Wybierz opcję 'DOUBLE SYNC' za pomocą przycisku ◀ lub ▶.
- 9 Naciśnij przycisk 'next/select', aby wyświetlić menu 'DOUBLE SYNC'.
- 10 Wybierz odpowiedni kod podwójnej synchronizacji za pomocą przycisku ◀ lub ▶.
- 11 Naciśnij przycisk 'next/select', aby potwierdzić wybrane ustawienie.
- 12 Naciśnij przycisk 'Program', aby opuścić menu główne.

Wielkość kroku CalComp

Jeśli typ formatu danych jest ustawiony na język CalComp (ręcznie, za pomocą wyboru automatycznego lub polecenia zdalnego sterowania), można wybrać jedną z siedmiu wartości wielkości kroku (od 100 dpi do 4064 dpi). Wartość domyślna to 2032.

▼ Ustawianie odpowiedniej wielkości kroku

- 1 Naciśnij przycisk 'Program', aby wyświetlić menu główne.
- 2 Wybierz opcję 'CONFIGURATION' za pomocą przycisku ◀ lub ▶.
- 3 Naciśnij przycisk 'next/select', aby wyświetlić menu 'CONFIGURATION'.
- 4 Wybierz opcję 'DATA FORMAT' za pomocą przycisku ◀ lub ▶.
- 5 Naciśnij przycisk 'next/select', aby wyświetlić menu 'DATA FORMAT'.
- 6 Wybierz opcję 'CALCOMP SETUP' za pomocą przycisku ◀ lub ▶.
- 7 Naciśnij przycisk 'next/select', aby wyświetlić menu 'CALCOMP SETUP'.
- 8 Wybierz opcję 'STEP SIZE' za pomocą przycisku ◀ lub ▶.
- 9 Naciśnij przycisk 'next/select', aby wyświetlić menu 'STEP SIZE'.
- 10 Wybierz odpowiednią wartość za pomocą przycisku ◀ lub ▶.
- 11 Naciśnij przycisk 'next/select', aby potwierdzić wybraną wartość.
- 12 Naciśnij przycisk 'Program', aby opuścić menu główne.

Formaty rastrowe

CALS

CALS (Computer Aided Acquisition and Logistics Support)
Drukarka Océ 9300 obsługuje pliki CALS typu 1 (bez segmentacji,
zgodne z formatem CCITT grupy 4).

NIRS

Format NIRS stanowi podzbiór formatu CALS. Format danych składa się z danych rastrowych TIFF poprzedzonych nagłówkiem NIRS, przed którym występuje nagłówek CALS.

TIFF

TIFF (Tagged Information File Format)

Urządzenie Océ 9300 obsługuje następujące pliki TIFF 6.0.

- Nieskompresowane
- Skompresowane:
 - bajtowy PACKBIT, kompresja grupowa
 - zmodyfikowany format kompresji Huffmana (oparty na wytycznych CCITT G3 1D)
 - CCITT Grupa 3 1 D i 2 D, kompresja grupowa
 - CCITT Grupa 4.

C4 (EDMICS)

Format danych C4 składa się z danych rastrowych CCITT 4 poprzedzonych nagłówkiem.

Wskazówka: *Dla wyżej wymienionych języków rastrowych nie są wymagane specjalne ustawienia.*

Język PostScript level 2

Opcję drukarki Océ PostScript level 2 można wykorzystać do drukowania plików PostScript na drukarce Océ 9400. Firma Océ zapewnia oprogramowanie hosta do drukowania z aplikacji systemów Windows lub Macintosh.

Dzięki tej opcji drukarka może pracować podobnie jak prawdziwa drukarka wielkoformatowa i drukować monochromatyczne plakaty między innymi z aplikacji: Illustrator, Word, Excel, QuarkXpress, Powerpoint, Pagemaker itd., a także CAD lub z aplikacji projektowania elektronicznego.

Dokument PostScript powinien wyglądać identycznie drukowany na dowolnej drukarce obsługującej język PostScript. Sterownik PostScript Océ 9300 umożliwi konwersję wewnętrznych danych aplikacji na język PostScript oraz zapewni możliwość prostego wyboru funkcji drukarki.

Wybór formatu danych PostScript

Jeśli zainstalowana została opcja PostScript, drukarka rozpozna automatycznie przesyłane do niej pliki w języku PostScript; patrz: „Określanie ustawień języka” na stronie 52.

Wskazówka: *Ważne jest, aby każdy plik wydruku kończył się instrukcją zakończenia wydruku. Zakończenia wydruku PostScript to “Ctrl D”. Jeśli w Module oszczędzania znajdują się pliki, zostaną one usunięte (wydrukowane) przed zinterpretowaniem pliku PostScript. Jeśli plik wydruku nie zostanie poprawnie rozpoznany, należy przesłać go ponownie razem z odpowiednim formatem danych wybranych na panelu sterowania lub w pliku zdalnego sterowania.*

Ręczny wybór formatu danych

W przypadku używania opcji Serial lub Ethertalk (dotyczy głównie komputera Macintosh), aby korzystać z trybu interakcyjnego, należy ręcznie ustawić drukarkę na język PostScript. Informacje na ten temat można znaleźć w rozdziale „Ręczny wybór formatu danych” na stronie 54.

Układ strony PostScript

Możliwa jest pozioma lub pionowa orientacja drukowanej strony na rolce.

▼ Wybieranie układu strony PostScript

- 1 Naciśnij przycisk 'Program', aby wyświetlić menu główne.
- 2 Wybierz opcję 'CONFIGURATION' za pomocą przycisku ◀ lub ▶.
- 3 Naciśnij przycisk 'next/select', aby wyświetlić menu 'CONFIGURATION'.
- 4 Wybierz opcję 'DATA FORMAT' za pomocą przycisku ◀ lub ▶.
- 5 Naciśnij przycisk 'next/select', aby wyświetlić menu 'DATA FORMAT'.
- 6 Wybierz opcję 'PS SETUP' za pomocą przycisku ◀ lub ▶.
- 7 Naciśnij przycisk 'next/select', aby wyświetlić menu 'PS SETUP'.
- 8 Wybierz opcję 'PAGE LAYOUT' za pomocą przycisku ◀ lub ▶.
- 9 Naciśnij przycisk 'next/select', aby wyświetlić menu 'PAGE LAYOUT'.
- 10 Wybierz odpowiedni układ strony za pomocą przycisku ◀ lub ▶.
- 11 Naciśnij przycisk 'next/select', aby potwierdzić wybrany układ strony.
- 12 Naciśnij przycisk 'Program', aby opuścić menu główne.

Domyślny rozmiar strony PostScript

Opcja ta pokazuje rozmiar papieru, na którym zostanie wydrukowany dokument. (Na przykład D, A1, A4 itd.). Jest to opcja użyteczna tylko w przypadku, gdy rozmiar strony nie został określony w pliku PostScript.

▼ Wybieranie domyślnego rozmiaru strony PostScript

- 1 Naciśnij przycisk 'Program', aby wyświetlić menu główne.
- 2 Wybierz opcję 'CONFIGURATION' za pomocą przycisku ◀ lub ▶.
- 3 Naciśnij przycisk 'next/select', aby wyświetlić menu 'CONFIGURATION'.
- 4 Wybierz opcję 'DATA FORMAT' za pomocą przycisku ◀ lub ▶.
- 5 Naciśnij przycisk 'next/select', aby wyświetlić menu 'DATA FORMAT'.
- 6 Wybierz opcję 'PS SETUP' za pomocą przycisku ◀ lub ▶.
- 7 Naciśnij przycisk 'next/select', aby wyświetlić menu 'PS SETUP'.
- 8 Wybierz opcję 'DEF PAGE SIZE' za pomocą przycisku ◀ lub ▶.
- 9 Naciśnij przycisk 'next/select', aby wyświetlić menu 'DEF PAGE SIZE'.
- 10 Wybierz odpowiedni rozmiar strony za pomocą przycisku ◀ lub ▶.
- 11 Naciśnij przycisk 'next/select', aby potwierdzić wybrany rozmiar strony.
- 12 Naciśnij przycisk 'Program', aby opuścić menu główne.

Wskazówka: *W razie wystąpienia konfliktu priorytet ma rozmiar strony określony w sterowniku PostScript. Sterownik PostScript nie obsługuje podawania ręcznego i Autoskalowania do formatu. Funkcje te można uaktywnić w normalny sposób z panelu sterowania drukarki.*

Rozdział 6

Zaawansowane funkcje menu drukarki

W niniejszym rozdziale zostały opisane bardziej zaawansowane funkcje drukowania.



Wprowadzenie

Drukarka Océ 9300 umożliwia korzystanie z zaawansowanych funkcji menu drukarki takich, jak:

- Czas oczekiwania na zakończenie wydruku (patrz strona 77)
- Moduł oszczędzania (Media saver) (patrz strona 78).
- Ponawianie zadania plotowania (Replot) (patrz strona 83).
- Ustawienia dla druku wysokiej jakości (Quality setup) (patrz strona 84).
- Przekształcanie (Transformation) (patrz strona 87).
- Ustawienia hasła dla wyświetlacza (Password setting for display) (patrz strona 91).
- Wydruk konfiguracji (Dump configuration) (patrz strona 92).
- Obsługa (Service) (patrz strona 93).

Czas oczekiwania na zakończenie wydruku

Na ogół plik wydruku kończy się instrukcją informującą drukarkę o końcu pliku.

Jednak niektóre pliki wydruku nie kończą się taką instrukcją. W takiej sytuacji wydruk uznawany jest za zakończony, gdy poprzez złącze Centronics drukarka nie odbiera już więcej poleceń graficznych.

Opcja czasu oczekiwania na znak końca wydruku określa czas, po upływie którego drukowanie zostanie uznane za zakończone. Dostępne są następujące wartości tej opcji: 15, 30, 180 i 500 sekund. Wartością domyślną jest 180 sekund.



Określanie czasu oczekiwania na zakończenie wydruku

- 1 Naciśnij przycisk 'Program', aby wyświetlić menu główne.
- 2 Wybierz opcję 'CONFIGURATION' za pomocą przycisku ◀ lub ▶.
- 3 Naciśnij przycisk 'next/select', aby wyświetlić menu 'CONFIGURATION'.
- 4 Wybierz opcję 'DATA FORMAT' za pomocą przycisku ◀ lub ▶.
- 5 Naciśnij przycisk 'next/select', aby wyświetlić menu 'DATA FORMAT'.
- 6 Wybierz opcję 'PLOT TIME OUT' za pomocą przycisku ◀ lub ▶.
- 7 Naciśnij przycisk 'next/select', aby wyświetlić menu 'PLOT TIME OUT'.
- 8 Używając przycisku ◀ lub ▶ wybierz odpowiednią wartość czasu oczekiwania.
- 9 Naciśnij przycisk 'next/select', aby potwierdzić wybór.
- 10 Naciśnij przycisk 'Program', aby opuścić menu główne.

Wybór modułu oszczędzania

Drukarka Océ 9300 oferuje dwie opcje oszczędzania nośnika: Zagnieżdżanie i Autorozmieszczanie. Opcja ta dotyczy formatów wektorowych i rastrowych. Moduł oszczędzania można także wyłączyć.

Moduł oszczędzania jest zerowany:

- po upływie przewidzianego czasu,
- po wybraniu innej rolki lub podawania ręcznego
- Odnoś nie opróżniania modułu oszczędzania na panelu sterowania drukarki patrz także: „Zerowanie modułu oszczędzania” na stronie 81.

Wskazówka: *Przy korzystaniu z automatycznego wyboru rolki moduł oszczędzania jest nieaktywny.*

Aby można było korzystać z modułu oszczędzania, muszą być spełnione następujące warunki:

- metody cięcia = synchroniczne
- centrowanie = wyłączone
- krawędź wiodąca i końcowa = 0.

Zagnieżdżanie (Nesting)

Po wybraniu funkcji zagnieżdżania wydruki są przechowywane w pamięci drukarki w kolejkach według rozmiaru: formaty A4 lub A, A3 lub B, A2 lub C i mieszane A4/A3. Gdy kolejka jest pełna, rysunki są drukowane na pełnej szerokości nośnika.

Ponieważ minimalna długość papieru wynosi 420 mm, podczas drukowania na papierze formatu A3 w orientacji poziomej, lub na papierze formatu A4 na końcu wydruku pojawia się biały pasek.

Jeśli wydruk jest większy niż rozmiar formatu A2 lub C, nie będzie przechowywany w kolejce, ale zostanie wydrukowany normalnie. Jeśli wydruki nie mają rozmiarów zgodnych ze standardami ISO, ANSI lub Architecture, wykorzystany zostanie następny co do wielkości format (patrz rysunek 23 na stronie 79).

▼ Wybór opcji zagnieżdżania

- 1 Naciśnij przycisk ‘Program’, aby wyświetlić menu główne.
- 2 Wybierz opcję ‘CONFIGURATION’ za pomocą przycisku ◀ lub ▶.

- 3 Naciśnij przycisk 'next/select', aby wyświetlić menu 'CONFIGURATION'.
- 4 Wybierz opcję 'PLOT MANAGER' za pomocą przycisku ◀ lub ▶.
- 5 Naciśnij przycisk 'next/select', aby wyświetlić menu 'PLOT MANAGER'.
- 6 Wybierz opcję 'MEDIA SAVER' za pomocą przycisku ◀ lub ▶.
- 7 Naciśnij przycisk 'next/select', aby wyświetlić menu 'MEDIA SAVER'.
- 8 Wybierz opcję 'M/S MODE' za pomocą przycisku ◀ lub ▶.
- 9 Naciśnij przycisk 'next/select', aby wyświetlić menu 'M/S MODE'.
- 10 Wybierz opcję 'NESTING' za pomocą przycisku ◀ lub ▶.
- 11 Naciśnij przycisk 'next/select', aby wybrać odpowiednie ustawienia.
- 12 Naciśnij przycisk 'Program', aby opuścić menu główne.

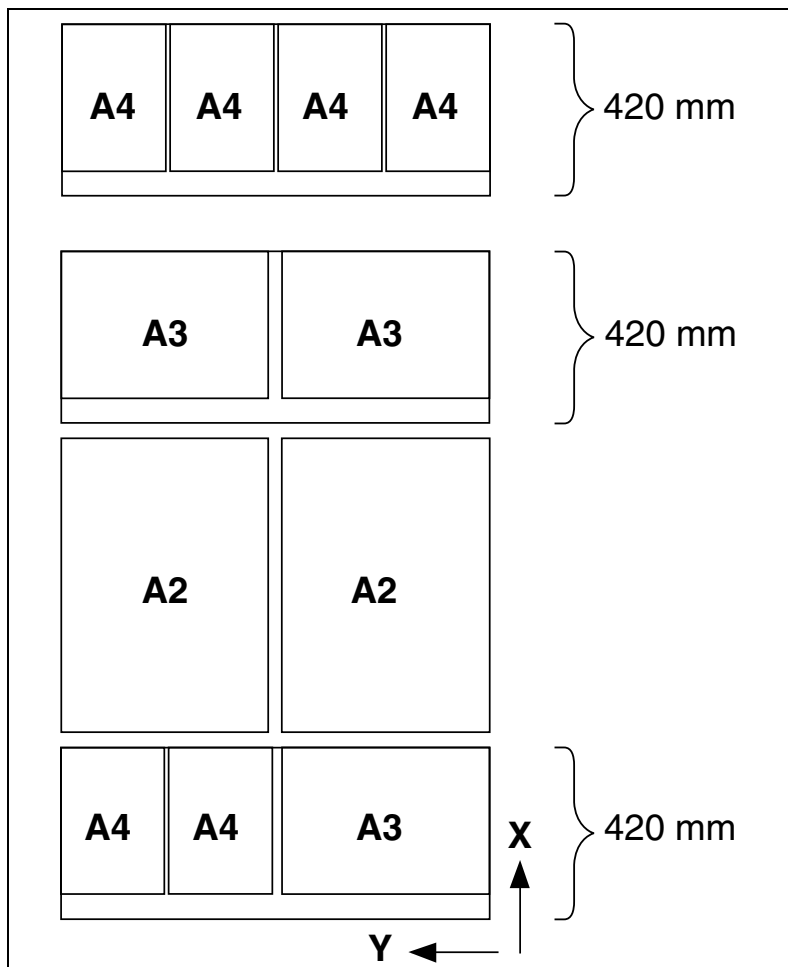

[23] Zagnieżdżanie modułu oszczędzania

Autorozmieszczanie (Autoposition)

Opcja ta powoduje pominięcie ustawienia początku drukowania w pliku wydruku i automatycznie przemieszcza dane wydruku do prawego dolnego rogu nośnika. W razie konieczności ci wydruki są obracane o 90°, aby umożliwić lepsze wykorzystanie dostępnego nośnika.

Funkcja autorozmieszczania zmniejsza ilość obcinanego wydruku i/lub stopień niewykorzystania nośnika.

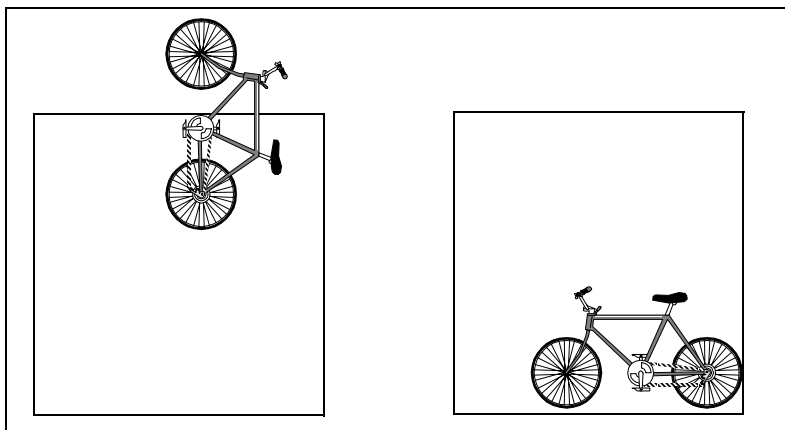

[24] Autorozmieszczanie w module oszczędzania

▼ Określanie autorozmieszczania

- 1 Naciśnij przycisk 'Program', aby wyświetlić menu główne.
- 2 Wybierz opcję 'CONFIGURATION' za pomocą przycisku ◀ lub ▶.
- 3 Naciśnij przycisk 'next/select', aby wyświetlić menu 'CONFIGURATION'.
- 4 Wybierz opcję 'PLOT MANAGER' za pomocą przycisku ◀ lub ▶.
- 5 Naciśnij przycisk 'next/select', aby wyświetlić menu 'PLOT MANAGER'.
- 6 Wybierz opcję 'MEDIA SAVER' za pomocą przycisku ◀ lub ▶.
- 7 Naciśnij przycisk 'next/select', aby wyświetlić menu 'MEDIA SAVER'.
- 8 Wybierz opcję 'M/S MODE' za pomocą przycisku ◀ lub ▶.
- 9 Naciśnij przycisk 'next/select', aby wyświetlić menu 'M/S MODE'.
- 10 Wybierz opcję 'AUTO POSITION' za pomocą przycisku ◀ lub ▶.
- 11 Naciśnij przycisk 'next/select', aby wybrać odpowiednie ustawienia.
- 12 Naciśnij przycisk 'Program', aby opuścić menu główne.

▼ Anulowanie wyboru modułu oszczędzania

- 1 Skorzystaj z opisanej wyżej procedury i wybierz opcję "media saver off" (moduł oszczędzania wyłączony).

Opcja czasu oczekiwania dla modułu oszczędzania

Jak to już wyjaśniono w poprzedniej sekcji, rysunki są drukowane po wypełnieniu kolejki modułu oszczędzania. Aby zapobiec niepotrzebnym opóźnieniom wydruków w niepełnych kolejkach, można ustalić okres od 1 do 60 minut, po upływie którego zawartość kolejki jest drukowana.

▼ Ustawianie opcji ustalonego czasu dla modułu oszczędzania

- 1 Naciśnij przycisk 'Program', aby wyświetlić menu główne.
- 2 Wybierz opcję 'CONFIGURATION' za pomocą przycisku ◀ lub ▶.
- 3 Naciśnij przycisk 'next/select', aby wyświetlić menu 'CONFIGURATION'.
- 4 Wybierz opcję 'PLOT MANAGER' za pomocą przycisku ◀ lub ▶.
- 5 Naciśnij przycisk 'next/select', aby wyświetlić menu 'PLOT MANAGER'.
- 6 Wybierz opcję 'MEDIA SAVER' za pomocą przycisku ◀ lub ▶.
- 7 Naciśnij przycisk 'next/select', aby wyświetlić menu 'MEDIA SAVER'.
- 8 Wybierz opcję 'M/S TIME OUT' za pomocą przycisku ◀ lub ▶.
- 9 Naciśnij przycisk 'next/select', aby wyświetlić menu 'M/S TIME OUT'.
- 10 Wybierz odpowiednią wartość za pomocą przycisku ◀ lub ▶.
- 11 Naciśnij przycisk 'next/select', aby potwierdzić wybraną wartość.
- 12 Naciśnij przycisk 'Program', aby opuścić menu główne.

Zerowanie modułu oszczędzania

W razie potrzeby wydruk przechowywany w pamięci modułu oszczędzania można wydrukować natychmiast.

▼ Ustawianie opcji opróżniania modułu oszczędzania

- 1 Naciśnij przycisk 'Program', aby wyświetlić menu główne.
- 2 Wybierz opcję 'FLUSH M.SAVER' za pomocą przycisku ◀ lub ▶.
- 3 Naciśnij przycisk 'next/select', aby wydrukować przechowywany plik.
- 4 Naciśnij przycisk 'Program', aby opuścić menu główne.

Rozmiar zadania plotowania w module oszczędzania

Gdy w module oszczędzania wybrana jest opcja zagnieżdżenia, dostępne są trzy rozmiary papieru:

'STD NO CLIP' Wydruk jest drukowany na wybranym rozmiarze papieru. Nie jest obcinany.

'STD CLIPPED' W razie potrzeby wydruk jest przycinany tak, aby pasował do wybranego rozmiaru papieru.

'NON STANDARD' Wydruk jest wykonywany zgodnie z ustaleniami w pliku danych wydruku. Rozmiar papieru zależy od rozmiaru zadania plotowania.

Domyślne ustawienie to **'NON STANDARD'**.

▼ **Ustawianie rozmiaru zadania plotowania w module oszczędzania**

- 1 Naciśnij przycisk 'Program', aby wyświetlić menu główne.
- 2 Wybierz opcję 'CONFIGURATION' za pomocą przycisku ◀ lub ▶.
- 3 Naciśnij przycisk 'next/select', aby wyświetlić menu 'CONFIGURATION'.
- 4 Wybierz opcję 'PLOT MANAGER' za pomocą przycisku ◀ lub ▶.
- 5 Naciśnij przycisk 'next/select', aby wyświetlić menu 'PLOT MANAGER'.
- 6 Wybierz opcję 'MEDIA SAVER' za pomocą przycisku ◀ lub ▶.
- 7 Naciśnij przycisk 'next/select', aby wyświetlić menu 'MEDIA SAVER'.
- 8 Wybierz opcję 'M/S PLOT SIZE' za pomocą przycisku ◀ lub ▶.
- 9 Naciśnij przycisk 'next/select', aby wyświetlić menu 'M/S PLOT SIZE'.
- 10 Wybierz odpowiednie ustawienia za pomocą przycisku ◀ lub ▶.
- 11 Naciśnij przycisk 'next/select', aby potwierdzić wybrane ustawienia.
- 12 Naciśnij przycisk 'Program', aby opuścić menu główne.

Ponawianie zadania plotowania (Replot)

Zwykle po przetworzeniu i wydrukowaniu plik jest usuwany. Funkcja ponawiania zadania plotowania umożliwia anulowanie usuwania. Aby wykonać dodatkowe kopie/wydruki z panelu sterowania. Wybierz opcję 'REPLOTT ENABLE'.

Ustawienie domyślne to 'off'.

▼ Włączanie ponawiania zadania plotowania

- 1 Naciśnij przycisk 'Program', aby wyświetlić menu główne.
- 2 Wybierz opcję 'CONFIGURATION' za pomocą przycisku ◀ lub ▶.
- 3 Naciśnij przycisk 'next/select', aby wyświetlić menu 'CONFIGURATION'.
- 4 Wybierz opcję 'REPLOTT' za pomocą przycisku ◀ lub ▶.
- 5 Naciśnij przycisk 'next/select', aby wyświetlić menu 'REPLOTT'.
- 6 Wybierz odpowiednie ustawienia za pomocą przycisku ◀ lub ▶.
- 7 Naciśnij przycisk 'next/select', aby potwierdzić ustawienia.
- 8 Naciśnij przycisk 'Program', aby opuścić menu główne.

Ustalanie liczby kopii

Opcja ta umożliwia drukowanie wielu kopii pliku znajdującego się w pamięci drukarki. Wartość domyślna wynosi 0, maksymalna liczba kopii wynosi 99.

Wskazówka: *Opcja ta jest aktywna tylko po włączeniu funkcji ponawiania zadania plotowania.*

▼ Określanie liczby kopii

- 1 Naciśnij przycisk 'Program', aby wyświetlić menu główne.
- 2 Wybierz opcję '# COPIES' za pomocą przycisku ◀ lub ▶.
- 3 Naciśnij przycisk 'next/select', aby wyświetlić menu '# COPIES'.
- 4 Wybierz liczbę kopii za pomocą przycisku ◀ lub ▶.
- 5 Naciśnij przycisk 'next/select', aby potwierdzić liczbę kopii.
- 6 Naciśnij przycisk 'Program', aby opuścić menu główne.

Ustawienia dla trybu wysokiej jakości (Quality setup)

Ustawienia dla druku wysokiej jakości obejmują:

- Tryb plakatu - umożliwia drukowanie dokumentów zawierających duże zaczernione obszary.
- Rendering - umożliwia zmianę pierwszych 16 wzorców wypełnienia pisaków na inne 16 wzorców w skali szarości.
- Typ obrazu - umożliwia zastosowanie prawidłowej metody skalowania.

Tryb plakatu (Poster mode)

Włączenie trybu plakatu jest zalecane w przypadku wykonywania wydruków zawierających duże zaczernione obszary.

▼ Włączanie trybu plakatu

- 1 Naciśnij przycisk 'Program', aby wyswietlić menu główne.
- 2 Wybierz opcję 'QUALITY' za pomocą przycisku ◀ lub ▶.
- 3 Naciśnij przycisk 'next/select', aby wyswietlić menu 'QUALITY'.
- 4 Wybierz opcję 'POSTER MODE' za pomocą przycisku ◀ lub ▶.
- 5 Naciśnij przycisk 'next/select', aby wyswietlić menu 'POSTER MODE'.
- 6 Wybierz tryb plakatu (Poster mode) włączony/wyłączony za pomocą przycisku ◀ lub ▶.
- 7 Naciśnij przycisk 'next/select', aby potwierdzić wybór trybu plakatu.
- 8 Naciśnij przycisk 'Program', aby opuścić menu główne.

Wskazówka: *To ustawienie może być anulowane przez program Plot Director, sterowniki i ustawienia na panelu sterowania skanera.*

Rendering

Funkcja renderingu ma dwie opcje: 'clustered' (grupowanie) i 'cloud' (chmura). Funkcja ta służy do zmiany 16 wzorów wypełnień pisaków na inne 16 wypełnień w odcieniach szarości.

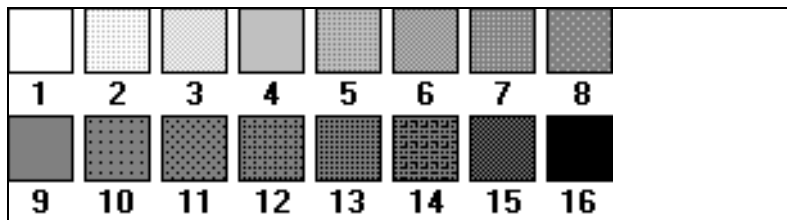

[25] Funkcja renderingu - wzorce w skali szarości

Uwaga: *Jeśli li oryginały zawierają duże obszary w kolorze szarym, należy użyć opcji 'Clustered'. W wypadku rysunków liniowych optymalne rezultaty można osiągnąć, wybierając opcję 'Cloud'.*



Definiowanie renderingu

- 1 Naciśnij przycisk 'Program', aby wyświetlić menu główne.
- 2 Wybierz opcję 'QUALITY' za pomocą przycisku ◀ lub ▶.
- 3 Naciśnij przycisk 'next/select', aby wyświetlić menu 'QUALITY'.
- 4 Wybierz opcję 'RENDERING' za pomocą przycisku ◀ lub ▶.
- 5 Naciśnij przycisk 'next/select', aby wyświetlić menu 'RENDERING MENU'.
- 6 Wybierz odpowiednią opcję 'clustered' lub 'cloud' za pomocą przycisku ◀ lub ▶.
- 7 Naciśnij przycisk 'next/select', aby potwierdzić wybrane ustawienie
- 8 Naciśnij przycisk 'Program', aby opuścić menu główne.

Typ obrazu

Urządzenie Océ 9300 może działać w trybie jakości ci optymalnej w wypadku skalowania plików rastrowych w celu zapewnienia najlepszej jakości ci wydruku. Ustawieniem domyślnym jest PHOTO.

CAD - skalowanie zostanie zastosowane po to, aby nie utracić cienkich linii podczas skalowania plików rastrowych lub dostosowywania rozdzielczości pliku do rozdzielczości drukarki (300 dpi).

PHOTO – zostanie zastosowane skalowanie pikselowe.

▼ Definiowanie typu obrazu

- 1 Naciśnij przycisk 'Program', aby wyświetlić menu główne.
- 2 Wybierz opcję 'QUALITY' za pomocą przycisku ◀ lub ▶.
- 3 Naciśnij przycisk 'next/select', aby wyświetlić menu 'QUALITY'.
- 4 Wybierz opcję 'IMAGE TYPE' za pomocą przycisku ◀ lub ▶.
- 5 Naciśnij przycisk 'next/select', aby wyświetlić menu 'IMAGE TYPE MENU'.
- 6 Wybierz odpowiednią opcję CAD lub PHOTO za pomocą przycisku ◀ lub ▶.
- 7 Naciśnij przycisk 'next/select', aby potwierdzić wybrane ustawienie.
- 8 Naciśnij przycisk 'Program', aby opuścić menu główne.

Przekształcanie (Transformation)

Urządzenie Océ 9300 umożliwia zmianę położenia obrazu na wydruku, na przykład obracanie i skalowanie obrazu. Funkcja ta jest dostępna wyłącznie dla języków **wektorowych** oraz w sytuacji, gdy moduł oszczędzania jest wyłączony.

Obracanie wydruku

Funkcja ta pozwala na ustawienie obrotu wydruku. Możliwe są cztery wartości ci: 0°, 90°, 180° i 270°. Domyślnym ustawieniem jest 0°. Funkcja jest dostępna wyłącznie dla języków wektorowych.

▼ Określanie wartości obracania wydruku

- 1 Naciśnij przycisk 'Program', aby wyświetlić menu główne.
- 2 Wybierz opcję 'CONFIGURATION' za pomocą przycisku ◀ lub ▶.
- 3 Naciśnij przycisk 'next/select', aby wyświetlić menu 'CONFIGURATION'.
- 4 Wybierz opcję 'PLOT MANAGER' za pomocą przycisku ◀ lub ▶.
- 5 Naciśnij przycisk 'next/select', aby wyświetlić menu 'PLOT MANAGER'.
- 6 Wybierz opcję 'TRANSFORM' za pomocą przycisku ◀ lub ▶.
- 7 Naciśnij przycisk 'next/select', aby wyświetlić menu 'TRANSFORM'.
- 8 Wybierz opcję 'ROTATION' za pomocą przycisku ◀ lub ▶.
- 9 Naciśnij przycisk 'next/select', aby wyświetlić menu 'ROTATION'.
- 10 Wybierz odpowiednią wartość c za pomocą przycisku ◀ lub ▶.
- 11 Naciśnij przycisk 'next/select', aby potwierdzić ustawienia.
- 12 Naciśnij przycisk 'Program', aby opuścić menu główne.

Skalowanie wydruku

Skalowanie względem osi X i względem osi Y można określić niezależnie wybierając wartości w zakresie od 0,05 do 20,0. Domyślnym ustawieniem to 1,0. Funkcja ta jest dostępna wyłącznie dla języków wektorowych.

▼ Określanie wartości skalowania wydruku

- 1 Naciśnij przycisk 'Program', aby wyświetlić menu główne.
- 2 Wybierz opcję 'CONFIGURATION' za pomocą przycisku ◀ lub ▶.
- 3 Naciśnij przycisk 'next/select', aby wyświetlić menu 'CONFIGURATION'.
- 4 Wybierz opcję 'PLOT MANAGER' za pomocą przycisku ◀ lub ▶.

- 5 Naciśnij przycisk 'next/select', aby wyświetlić menu 'PLOT MANAGER'.
- 6 Wybierz opcję 'TRANSFORM' za pomocą przycisku ◀ lub ▶.
- 7 Naciśnij przycisk 'next/select', aby wyświetlić menu 'TRANSFORM'.
- 8 Wybierz opcję 'SCALING' za pomocą przycisku ◀ lub ▶.
- 9 Naciśnij przycisk 'next/select', aby wyświetlić menu 'SCALING'.
- 10 Wybierz odpowiednią metodę skalowania za pomocą przycisku ◀ lub ▶.
- 11 Naciśnij przycisk 'next/select', aby wyświetlić odpowiednie menu.

Dla każdej metody skalowania postępuj zgodnie z procedurą:

- 12 Wybierz odpowiednie ustawienia za pomocą przycisku ◀ lub ▶.
- 13 Naciśnij przycisk 'next/select', aby potwierdzić ustawienia.
- 14 Naciśnij przycisk 'Program', aby opuścić menu główne.

Wskazówka: *Jeśli wybrana została opcja autoskalowania, skalowanie względem osi x i względem osi y nie jest dostępne.*

Autoskalowanie

Zadaniem funkcji autoskalowania jest uzyskanie dokumentów w dokładnych formatach ISO/ANSI/Architect. Czynniki skalowania zastosowane względem osi x i względem osi y jest ten sam. Przed obliczeniem czynnika skalowania można wykorzystać opcję automatycznego obracania (Auto rotation), aby uzyskać najlepsze autoskalowanie.

Moduł oszczędzania i tryb autoskalowania są kontrolowane oddzielnie, ale współdziałają ze sobą.

Tryb autoskalowania można uaktywnić na dwa sposoby:

- autoskalowanie do wcześniejszego określonego formatu (ISO/ANSI/Architect)
- najlepsze dopasowanie.

Użytkownik może połączyć funkcje autoskalowania i autorozmieszczania: jako pierwsze wykonywane jest autoskalowanie zadań plotowania (w razie potrzeby najlepsze dopasowanie lub skalowanie do formatu), a następnie autorozmieszczanie (w razie potrzeby).

Dopasowanie do trybu formatowania:

Wszystkie rysunki bez względu na swoje rozmiary są zmniejszane/powiększane do jednego, określonego, standardowego rozmiaru. Opcję tę można połączyć z możliwościami, jakie daje moduł oszczędzania.

Lista wcześniej określonych formatów zależy od formatu nośnika wybranego na panelu sterowania drukarki.

Rysunki mogą być powiększane do rozmiaru plakatu, na przykład na potrzeby prezentacji dla licznej widowni. Można także zmniejszać dokumenty w celu łatwego przesyłania i archiwizowania w publikacjach o standardowych formatach A3 lub A4.

Tryb najlepszego dopasowania (Best fit Mode):

W trybie tym rysunek zostanie zmniejszony tak, aby pasował pod względem długości lub szerokości do formatu załadowanego w urządzeniu, pod warunkiem, że żadne informacje nie zostaną utracone (bez przycinania). Tylko zadania plotowania większe niż rozmiar załadowanego papieru są skalowane/obracane, inne natomiast są drukowane bez skalowania.

Wskazówka: *W tym trybie nie jest możliwe powiększanie rysunków, a jedynie ich zmniejszanie.*

Opcja ta nie ma zastosowania przy włączonej opcji zagnieżdżenia. Jest tak dlatego, że jeśli opcja zagnieżdżenia jest włączona, zastosowanie opcji najlepszego dopasowania nie miałoby sensu.

Tryb ten zapobiega przycinaniu zadań plotowania większych niż nośnik w urządzeniu.

Jeśli funkcja 'AUTOSCALE' jest wyłączona i jeśli rysunek jest większy niż fizyczne rozmiary nośnika, drukarka automatycznie przytnie obszar znajdujący się poza marginesami. Na wyświetlaczu pojawia się komunikat 'CLIPPING', podczas gdy drukarka automatycznie likwiduje różnicę. Przycinanie nie wpływa na umiejscowienie początku wydruku.

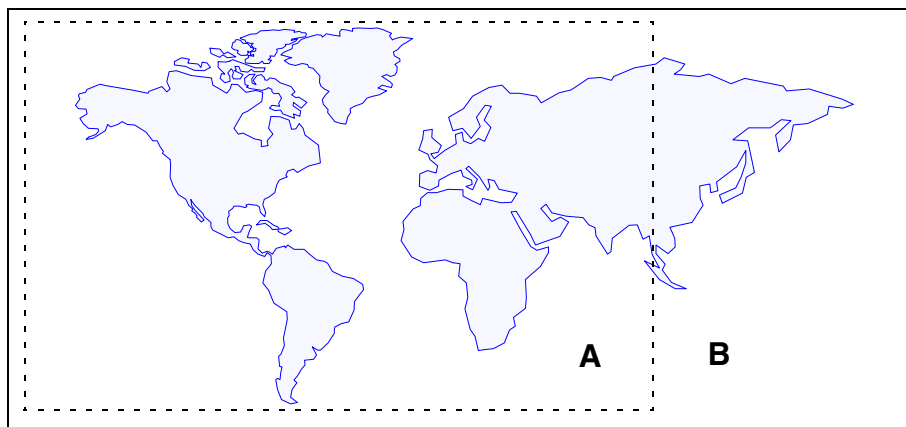

[26] Przycinanie wydruku

A: Plotowana jest tylko lewa część rysunku.

B: Część rysunku znajdująca się poza marginesami jest przycinana.



Określanie autoskalowania

- 1 Naciśnij przycisk 'Program', aby wyświetlić menu główne.
- 2 Wybierz opcję 'CONFIGURATION' za pomocą przycisku ◀ lub ▶.
- 3 Naciśnij przycisk 'next/select', aby wyświetlić menu 'CONFIGURATION'.
- 4 Wybierz opcję 'PLOT MANAGER' za pomocą przycisku ◀ lub ▶.
- 5 Naciśnij przycisk 'next/select', aby wyświetlić menu 'PLOT MANAGER'.
- 6 Wybierz opcję 'TRANSFORM' za pomocą przycisku ◀ lub ▶.
- 7 Naciśnij przycisk 'next/select', aby wyświetlić menu 'TRANSFORM'.
- 8 Wybierz opcję 'SCALING' za pomocą przycisku ◀ lub ▶.
- 9 Naciśnij przycisk 'next/select', aby wyświetlić menu 'SCALING'.
- 10 Wybierz opcję 'AUTOSCALE' za pomocą przycisku ◀ lub ▶.
- 11 Naciśnij przycisk 'next/select', aby wyświetlić menu 'AUTOSCALE'.
- 12 Wybierz opcję 'OFF, BEST FIT, A4, A3, A2, A1' lub 'A0' za pomocą przycisku ◀ lub ▶.
- 13 Naciśnij przycisk 'next/select', aby potwierdzić wymagane ustawienia.
- 14 Naciśnij przycisk 'Program', aby opuścić menu główne.

Hasło

Ponieważ z drukarki mogą korzystać użytkownicy o różnych poziomach umiejętności, ze względów bezpieczeństwa można określić trzy poziomy dostępu do menu. Dzięki hasłom, menu umożliwia użytkownikom o różnych zakresach uprawnień dostęp do różnych poziomów menu drukarki: od poziomu zablokowanego do poziomów pełnego menu.

Poziom menu skróconego (short menus) umożliwia dostęp do wysłania, anulowania zadania plotowania, ustawień nośnika i menu zadań. Dzięki temu użytkownicy mogą określać parametry zadań, wykonywać wydruki próbne i zadania demonstracyjne, ustalać liczbę kopii i anulować wykonywane zadania. Hasło dostępu do skróconego menu to: ◀ ◀ 'previous' ▶ ▶.

Poziom pełnego menu (full menu) umożliwia dostęp do wysłania, plotowania, konfiguracji, anulowania plotowania oraz menu liczby kopii, a także ich menu podrzędnych. Hasło dostępu do pełnego menu to: ◀ ▶ 'previous' ▶ ▶.

Poziom blokowania (locked level) całkowicie blokuje pracę drukarki. W tym przypadku drukarka działa tylko jako urządzenie wyjściowe, przyjmujące polecenia ze stacji roboczej za pomocą zdalnego sterowania. Chociaż poleceń nie można wprowadzać z panelu sterowania, komunikaty informacyjne są wciąż wysyłane. Hasło dostępu do zablokowanego menu to: 'previous' ◀ ▶ 'previous' ◀.

▼ Określanie poziomu dostępu do menu

- 1 Naciśnij przycisk 'Program', aby wysłać menu główne.
- 2 Wybierz opcję 'DISPLAY' za pomocą przycisku ◀ lub ▶.
- 3 Naciśnij przycisk 'next/select', aby wysłać menu 'DISPLAY'.
- 4 Wybierz odpowiedni poziom dostępu do menu za pomocą przycisku ◀ lub ▶.
- 5 Naciśnij przycisk 'next/select', aby potwierdzić wybór.
- 6 W zależności od wybranego poziomu dostępu do menu należy wprowadzić hasło.
- 7 Naciśnij przycisk 'next/select', aby potwierdzić hasło.
- 8 Naciśnij przycisk 'Program', aby opuścić menu główne.

Wydruk konfiguracji (Dump configuration)

Wykonując wydruk konfiguracji, można w łatwy sposób uzyskać listę bieżących ustawień drukowania w formie papierowej.

Wskazówka: *Opcja „Dump configuration” nie jest dostępna podczas przetwarzania pliku.*

▼ Drukowanie konfiguracji

- 1 Naciśnij przycisk 'Program', aby wyświetlić menu główne.
- 2 Wybierz opcję 'CONFIGURATION' za pomocą przycisku ◀ lub ▶.
- 3 Naciśnij przycisk 'next/select', aby wyświetlić menu 'CONFIGURATION'.
- 4 Wybierz opcję 'UTILITIES' za pomocą przycisku ◀ lub ▶.
- 5 Naciśnij przycisk 'next/select', aby wyświetlić menu 'UTILITIES'.
- 6 Wybierz opcję 'DUMP CONFIG' za pomocą przycisku ◀ lub ▶.
- 7 Naciśnij przycisk 'next/select', aby potwierdzić wybranie funkcji 'DUMP CONFIGURATION'.
- 8 Naciśnij przycisk 'Program', aby opuścić menu główne.

Obsługa

To menu przeznaczone jest tylko dla pracownika serwisu firmy Océ.

Rozdział 7

Usuwanie problemów

Niniejszy rozdział zawiera informacje dotyczące problemów, jakie mogą wystąpić podczas korzystania z urządzenia Océ 9300.



Rozwiązywanie problemów

W rozdziale tym znajduje się opis problemów, jakie mogą wystąpić podczas użytkowania drukarki Océ 9300 oraz sposobów ich rozwiązywania.

W przypadku drukarki rozróżnia się trzy typy ostrzeżeń/błędów:

- Ostrzeżenia
- Błędy krytyczne drukarki do usunięcia przez użytkownika
- Błędy krytyczne drukarki

Ostrzeżenia drukarki

Ostrzeżenie pojawia się na wyświetlaczu. Drukarka będzie kontynuować pracę, ale jakość druku może się pogorszyć.

Ostrzeż

*CONDITIONING
SHEET TOO
SHORT
SHEET NOT FED*

eniaOpis

Drukarka dozuje toner
Arkusz do podawania ręcznego jest krótszy niż wydruk
W przewidzianym czasie do podajnika ręcznego nie włożono papieru, zadanie plotowania zostało anulowane.

Błędy krytyczne do usunięcia przez użytkownika

Po wykryciu błędu drukarka natychmiast przerywa pracę. Na panelu zostanie wyświetlony komunikat o błędzie. Użytkownik musi podjąć odpowiednie działania, aby usunąć problem.

Komunikat	Opis
<i>ERROR FEED TABLE</i>	Papier w podajniku lub podajnik nie zamknięty. Usuń papier i/lub zamknij podajnik.
<i>PAPER REMOVED</i>	Papier został usunięty z podajnika podczas drukowania.
<i>PAPER TOO SHORT</i>	Materiał wydruku jest zbyt krótki. Usuń materiał z drukarki.
<i>PAPER JAM</i>	Zakleszczenie papieru w drukarce. Usuń papier z drukarki.
<i>FEED TABLE OPEN</i>	Podajnik nie jest właściwie zamknięty. Zamknij podajnik.
<i>CUTTER ERROR</i>	Materiał nie jest odpowiednio przycięty. Usuń materiał.
<i>ROLL EMPTY</i>	Wybrana rolka jest pusta. Usuń materiał i wstaw nową rolkę na wałek.
<i>PAPER JAM ROLL</i>	Zakleszczenie papieru na wałku. Usuń materiał.
<i>ROLLUNIT OPEN</i>	Wałek jest otwarty. Zamknij wałek.
<i>REFILL TONER</i>	Uzupełnij toner.
<i>OPEN ROLLUNIT CHECK OUTPUTTRAY</i>	Otwórz wałek, aby usunąć papier Papier jest zakleszczony w wyjściowym zasobniku odbiorczym. Usuń papier i naciśnij przycisk Continue.

Usuwanie zakleszczonego papieru

Jeśli nastąpi zakleszczenie papieru, na panelu sterowania zostanie wyświetlony komunikat. Jeśli błędy podawania papieru zdarzają się często, sprawdź czy:

- Rolka/rolki są umieszczone poprawnie i czy nośnik jest podawany zgodnie z instrukcjami.
- Użyto właściwego nośnika (patrz „Materiały do drukowania” na stronie 109).
- Żadne skrawki papieru nie blokują mechanizmu transportu papieru.

- ▼ **Usuwanie zakleszczonego papieru w sekcji podawania materiału**
- 1 Wyłącz drukarkę.
 - 2 Otwórz górną szufladę.
 - 3 Obniż podajnik za pomocą dwóch uchwytów z przodu poniżej podajnika (patrz rysunek 27).

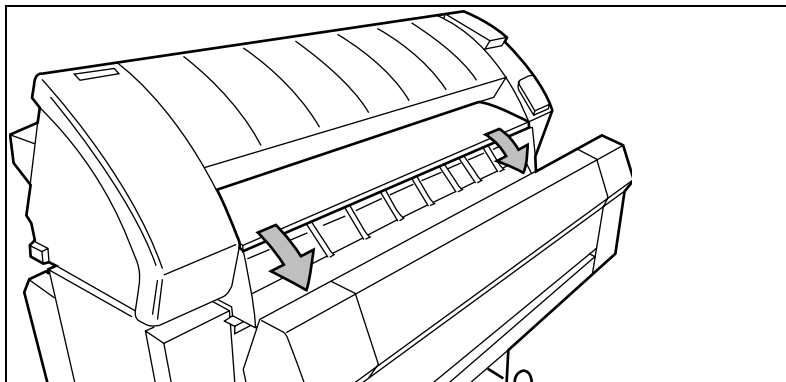

[27] Obniżanie podajnika

- 4 Usuń zakleszczony materiał
Wskazówka: *Sprawdź dokładnie, czy nie pozostały żadne skrawki papieru.*
- 5 Zamknij podajnik.
- 6 Zamknij górną szufladę.
- 7 Włącz drukarkę.

Jeśli zakleszczony papier nie da się usunąć przez otwarcie podajnika, otwórz sekcję bezpieczników.

▼ **Usuwanie zakleszczonego papieru w sekcji bezpieczników**

- 1 Wyłącz ploter.
- 2 Odkręć nakrętkę po lewej stronie urządzenia i otwórz pokrywę (patrz rysunek 28).

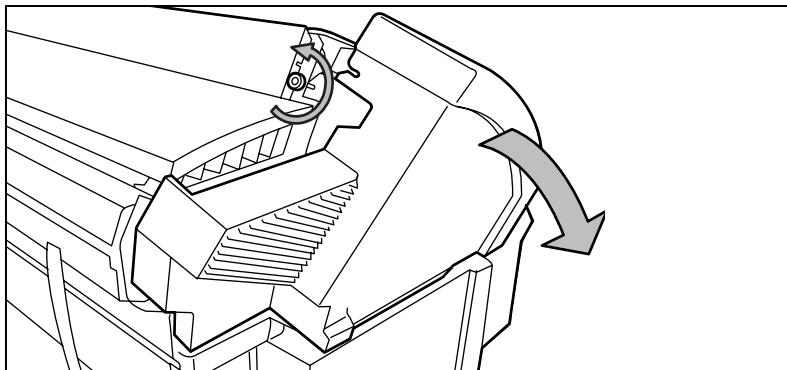

[28] Odkręcanie nakrętki i otwieranie pokrywy

- 3 Unieś zielony uchwyt (patrz rysunek 29).

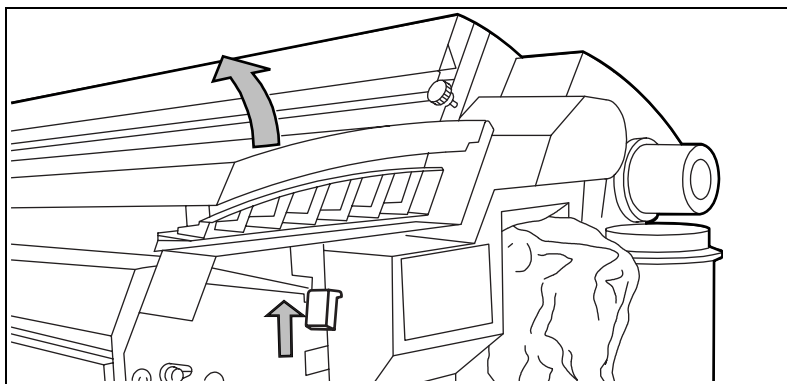

[29] Unoszenie zielonego uchwytu

4 Otwieranie sekcji bezpieczników (patrz rysunek 30).

Ostrzeżenie: *Jeśli drukarka była niedawno używana, bezpiecznik może być gorący.*

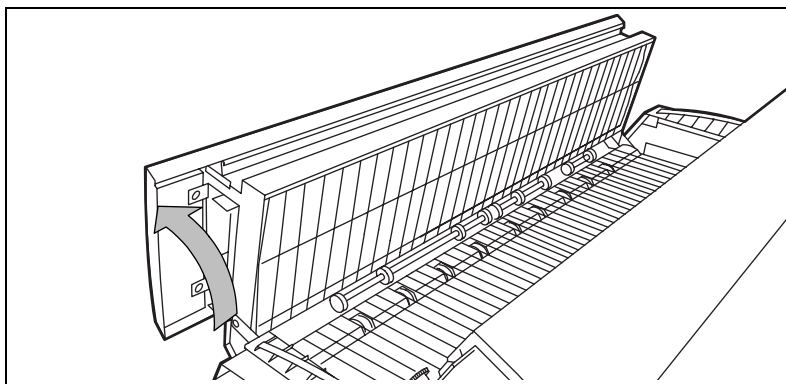

[30] Otwieranie skrzynki bezpiecznikowej

5 Usuń zakleszczony materiał.

Uwaga: *Ostrożnie! Toner nie jest zabezpieczony.*

6 Podnieś zielony uchwyt i zamknij skrzynkę bezpiecznikową.

7 Zamknij lewą pokrywę i przykręć nakrętkę.

8 Włącz drukarkę.

Błędy krytyczne drukarki

W przypadku krytycznego błędu drukarki, na wyświetlaczu pojawi się czterocyfrowy kod błędu.

▼ **Usuwanie błędów drukarki**

1 Wyłącz drukarkę i sprawdź cały mechanizm transportu papieru, patrz: „Usuwanie zakleszczonego papieru” na stronie 98.

2 Włącz drukarkę ponownie.

Jeśli na wyświetlaczu nie jest sygnalizowany żaden błąd, można kontynuować drukowanie.

Jeśli błąd nie został usunięty, skontaktuj się z operatorem głównym.

Océ 9300

Podręcznik użytkownika

Dodatek A

Przegląd i tabele



Specyfikacja produktu

Urządzenie Océ 9300 jest systemem drukującym dokumenty wielkoformatowe w nakładzie średnim do wysokiego.

Drukarka

<i>Technologia</i>	elektrofotografia (głowica LED)
<i>Bęben fotoprzewodzący</i>	fotoprzewodnik organiczny (OPC)
<i>Szybkość drukowania</i>	3m/min
<i>Czas nagrzewania</i>	po włączeniu - 0
<i>Podajnik nośnika</i>	ręczny i automatyczny jedno- lub dwurołkowy
<i>System toneru</i>	zamknięty
<i>Maksymalny obszar drukowania</i>	maksymalny obszar drukowania zależy od rozmiaru zainstalowanej pamięci i złożoności pliku; maksymalnie do 15 metrów
<i>Tryb plakatu (Poster mode).</i>	zwiększa gęstość kopii

Kontroler

<i>Pamięć standardowa</i>	32 MB
<i>Formaty danych wektorowych</i>	HP-GL, HP-GL/2, CalComp 906/907, Edmics
<i>Formaty danych rastrowych</i>	HP-RTL, Cals typ 1, TIFF 6.0 G3 & G4, NIRS, C4-G4
<i>Rozpoznawanie języka</i>	automatyczne i przez panel wyświetlacza
<i>Kopiowanie wielokrotne</i>	do 99
<i>Interfejsy</i>	automatyczne przełączanie: szeregowy RS-232 równoległy Centronics Ethernet (opcjonalnie)

- Wyposażenie dodatkowe
 - Automatyczne urządzenie dwurolkowe
 - Zwiększanie pamięci z 48 do 64 Mb
 - Język PostScript level 2
 - interfejs Ethernet
 - Taca odbioru o dużej pojemności

Interfejsy

Protokół Centronics

Protokół Centronics korzysta ze sprzętowego protokołu kontroli transmisji. Każdy bajt danych jest przesyłany z komputera do drukarki sygnałem STROBE. W tym samym czasie drukarka wysyła sygnał BUSY. Po zakończeniu transmisji drukarka przesyła do komputera sygnał ACKNOWLEDGE i można rozpocząć nowy cykl transmisji.

protokoły szeregowo

Drukarka Océ 9300 umożliwia korzystanie z dwóch protokołów kontroli transmisji danych między komputerem a drukarką (oraz z ich wariantów):

- Sprzętowa kontrola transmisji
- XON/XOFF

W zależności ci od wybranej emulacji, protokoły kontroli transmisji można ustawić programowo lub korzystając z panelu sterowania.

W przypadku ręcznego ustawiania protokołu kontroli transmisji, drukarka umożliwia wybór następujących typów kontroli transmisji znakowej:

- CTS2 dla kontroli sprzętowej
- XON4 dla kontroli programowej XON/OFF

Informacje o wymaganym protokole kontroli transmisji można znaleźć w dokumentacji systemu hosta lub oprogramowania.

- XON4: Urządzenie wysyła znak XON, jeżeli w buforze drukarki jest wolne miejsce na przyjęcie danych. Urządzenie wysyła znak XOFF aby poinformować komputer, że bufor jest niemal zapełniony i transmisja danych powinna zostać wstrzymana.
- CTS2: Jeżeli w buforze drukarki jest wystarczająco dużo miejsca na przyjęcie nowych znaków, urządzenie włącza sygnał CTS. Sygnał zostaje wyłączony, gdy bufor się zapełni.

Wskazówka: *Sprzętowy protokół kontroli transmisji włączany jest przy użyciu instrukcji HP-GL ESC.P3. Protokół kontroli transmisji Xon/Xoff włączany jest przy użyciu instrukcji ESC.P1 HP-GL.*

Protokół Ethernet

Drukarka wyposażona w interfejs Ethernet może zostać podłączona do:

- protokołu TCP/IP,
- IPX (Novell netware),
- sieci Ethertalk,
- sieci NETBIOS (przez protokół TCP/IP).

Więcej informacji można znaleźć w podręczniku użytkownika serwera drukarek Ethernet.

Konfiguracja portu Centronics

Port równoległy Centronics znajduje się z tyłu drukarki. Jest to 36-stykowe złącze żeńskie mini Amphenol.

Poniższa tabela opisuje styki portu Centronics. Więcej informacji można znaleźć w standardzie IEEE P1284.

Numer styku drukarki	Kierunek sygnału	Nazwa sygnału
1	Od drukarki do hosta	BSYZajęty
2	Od drukarki do hosta	SELECTWybierz
3	Od drukarki do hosta	ACKNPotwierdzenie
4	Od drukarki do hosta	FAULTN Błąd
5	Od drukarki do hosta	PAPEROUTBrak papieru
6	Od hosta do drukarki	Dane 1 Dane 1 (LSB)
7	Od hosta do drukarki	Dane 2Dane 2
8	Od hosta do drukarki	Dane 3Dane 3
9	Od hosta do drukarki	Dane 4Dane 4
10	Od hosta do drukarki	Dane 5Dane 5
11	Od hosta do drukarki	Dane 6Dane 6
12	Od hosta do drukarki	Dane 7Dane 7
13	Od hosta do drukarki	Dane 8 Dane 8 (MSB)
14	Od hosta do drukarki	INITNInicjaj
15	Od hosta do drukarki	STROBENStrobe
16	Od hosta do drukarki	SELECTINNWybierz
17	Od hosta do drukarki	AUTOFDN
18	Od hosta do drukarki	Host Logic High
19-35	-----	GNDUziemienie
36	Od drukarki do hosta	Peripheral Logic High

STROBE jest sygnałem dialogowym.

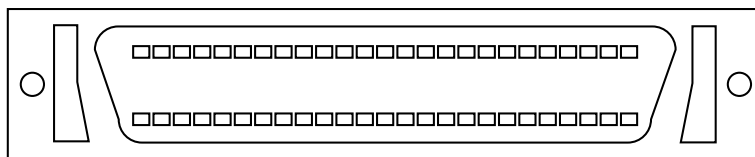

[31] Złącze Centronics

Konfiguracja portu szeregowego

Szeregowy port RS-232/423-C znajduje się z tyłu drukarki. Jest to 8-stykowe złącze żeńskie mini DIN (dla drukarek w DCE - Data Communications Equipment). Jeżeli wybrano DTE w podmenu PORT menu Connections, to przyjmowane są również sygnały DTE (Data Terminal Equipment).

Norma RS-423-C stanowi ulepszoną wersję szeregowego połączenia RS-232-C.

Poniższa tabela opisuje styki portu szeregowego.

Numer styku drukarki	Kierunek sygnału	Nazwa sygnału
1	Od hosta do drukarki	DTRGotowość terminalu danych
2	Od drukarki do hosta	CTSGotowość do wysłania
3	Od hosta do drukarki	TXWysyłanie danych
4	-----	GNDUziemienie
5	Od drukarki do hosta	RXOtrzymywanie danych wydruku
6	Od hosta do drukarki	RTSGotowość do wysłania
8	Od drukarki do hosta	DSRGotowość zestawu danych

STROBE jest sygnałem dialogowym.

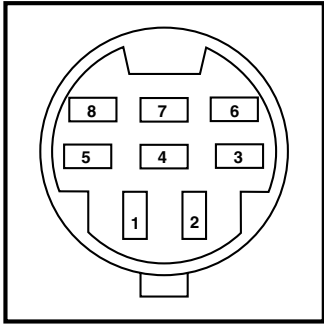

[32] Złącze szeregowo

Materiały do drukowania

Urządzenia i materiały Océ są dobrane ze względu na optymalną jakość i wydajność. Dlatego zaleca się stosowanie w urządzeniu tylko materiałów zatwierdzonych przez firmę Océ.

Océ 9300.

Pełną listę materiałów Océ nadających się do użycia w urządzeniu Océ 9300, obejmującą papier zwykły, transparentny, kolorowy i różne folie poliestrowe, można uzyskać od przedstawiciela firmy Océ.

Maksymalna długość materiału wynosi 175 m przy używaniu materiału o gramaturze 75 g/m² i 140 m przy materiale o gramaturze 110 g/m².

Średnica uchwytu rolki wynosi 7,62cm (3 cale).

ISO

A0 (841 x 1189 mm)

A1 (594 x 841 mm)

A2 (420 x 594 mm)

A3 (297 x 420 mm)

34" (34 x 44")

22" (22 x 34")

17" (17 x 22")

11" (11 x 17")

36" (36 x 48")

24" (24 x 36")

18" (18 x 24")

12" (12x18")

30" (30 x 42")

500 mm (500 x 707 mm)

700 mm (700 x 1000 mm)

B1 (707 x 1000 mm)

ANSI

34" (34 x 44")

22" (22 x 34")

17" (17 x 22")

11" (11 x 17")

36" (36 x 48")

24" (24 x 36")

18" (18 x 24")

12" (12 x 18")

30" (30 x 42")

A0 (841 x 1189 mm)

A1 (594 x 841 mm)

A2 (420 x 594 mm)

A3 (297 x 420 mm)

500 mm (500 x 707 mm)

700 mm (700 x 1000 mm)

B1 (707 x 1000 mm)

ARCH

36" (36 x 48")

24" (24 x 36")

18" (18 x 24")

12" (12 x 18")

34" (34 x 44")

22" (22 x 34")

17" (17 x 22")

11" (11 x 17")

30" (30 x 42")

A0 (841 x 1189 mm)

A1 (594 x 841 mm)

A2 (420 x 594 mm)

A3 (297 x 420 mm)

500 mm (500 x 707 mm)

700 mm (700 x 1000 mm)

B1 (707 x 1000 mm)

Przegląd materiałów do drukowania

<i>Materiał do drukowania</i>	<i>Zalecany</i>	
Papier zwykły	75 g/m ²	
Folia	110 g/m ²	
Kalka	20 lbs	
Folia poliestrowa	3,5 mil	
papier ECO	75 g/m ²	
	<i>Minimum</i>	<i>Maksimum</i>
Szerokość	279 mm (11")	914 mm (36")
Długość	420 mm (A3)	Gwarantowana jakość wydruku przy długości 3 metrów. Ograniczenie to odnosi się również do wydruków i wielokrotnych kopii wykonywanych na urządzeniu Océ 9300. Maksymalna długość pojedynczych kopii/wydruków lub ich kombinacji wykonywanych na urządzeniu Océ 9300 wynosi 15 metrów, ale należy wziąć pod uwagę, że jakość kopii/wydruku może nie być zadowalająca.

Uwaga: *Papier i materiały przezroczyste są wrażliwe na wilgoć. W celu zapewnienia optymalnej jakości kopii zaleca się przechowywanie wszystkich materiałów do kopiowania (szczególnie w ciągu nocy) w oryginalnych opakowaniach.*

Uwaga: *Jeśli arkusze materiału są pozwijane, należy je podawać zawiniętymi w dół, w przeciwnym wypadku można uszkodzić bęben.*

Dodatek B

Elementy sprzętowe i panel operacyjny



Océ 9300

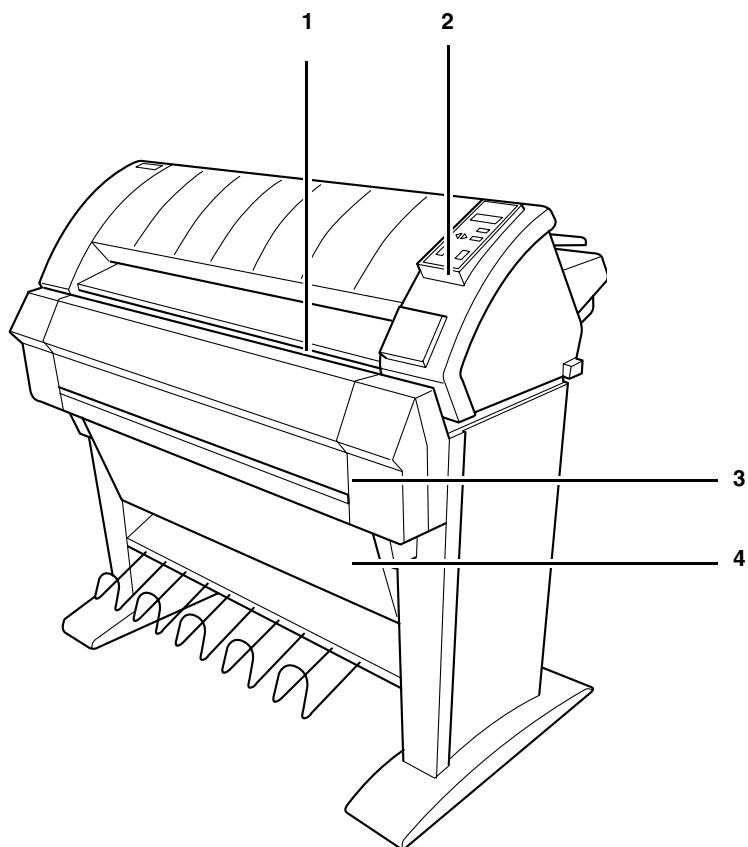

- 1 Podajnik papieru do drukarki
- 2 Panel operacyjny drukarki
- 3 Rolka 1
- 4 Rolka 2

Panel operacyjny

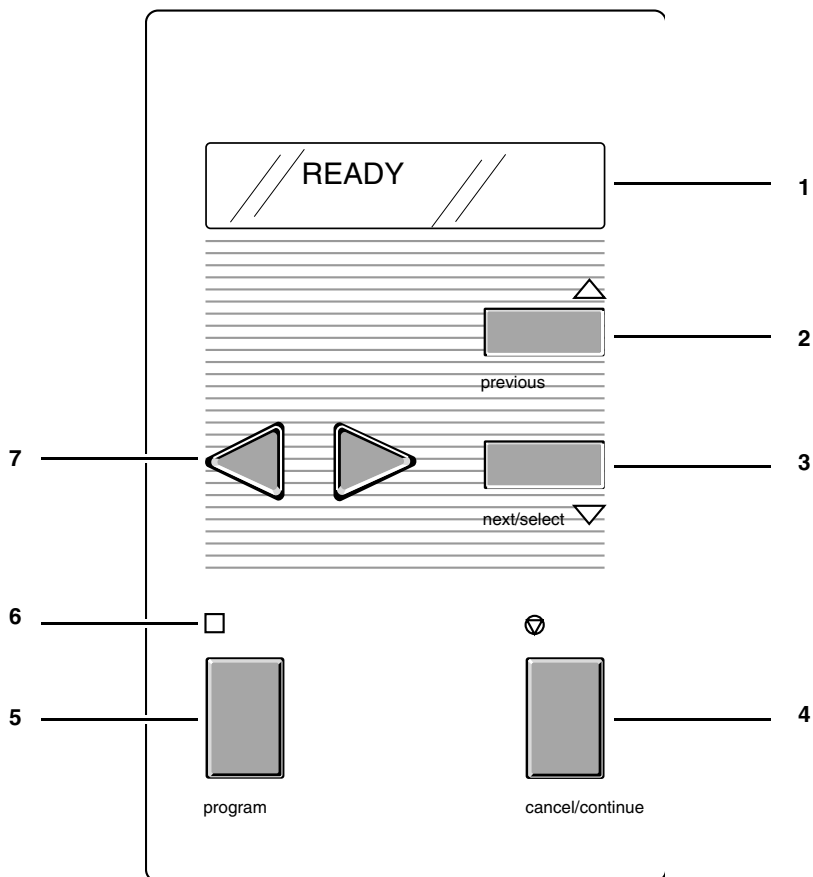

- 1 Wyś wietlacz
- 2 Przycisk Previous (poprzedni)
- 3 Przycisk Next/select (następny/wybierz)
- 4 Przycisk Cancel/continue (skasuj/kontynuuj)
- 5 Przycisk Program
- 6 Wskaźnik
- 7 Przyciski Browse (podś wietl)

Dodatek C

Informacje związane z bezpieczeństwem



Instrukcje odnoś nie bezpiecznego użytkowania

Urządzenia i materiały firmy Océ zostały opracowane i przetestowane zgodnie z najsurowszymi międzynarodowymi standardami bezpieczeństwa. W celu zapewnienia bezpiecznej pracy z tymi produktami należy przestrzegać następujących zasad bezpieczeństwa:

- Nie odkręcaj żadnych śrub z przykręconych na stałe paneli.
- Użytkownik nie może sam naprawiać urządzenia z wyjątkiem części i materiałów do konserwacji wymienionych w niniejszym podręczniku.
- Nie rozlewaj na urządzenie żadnych płynów.
- Używaj materiałów do konserwacji i innych materiałów tylko zgodnie z ich przeznaczeniem. Materiały do konserwacji trzymaj w miejscu niedostępnym dla dzieci.
- Nie mieszaj płynów do czyszczenia i innych materiałów.
- W celu uniknięcia zagrożenia, wszelkie modyfikacje sprzętu firmy Océ są zastrzeżone wyłącznie dla personelu technicznego firmy Océ. Zalecane jest stosowanie kabli do połączeń zatwierdzonych przez firmę Océ.
- Drukarka została wyposażona w filtr ozonowy.
- Nie mostkuj żadnych mechanicznych ani elektrycznych wyłączników obwodów.
- Nie używaj przedłużacza do podłączenia urządzenia.
- Umieść urządzenie blisko łatwo dostępnego gniazda w ścianie.
- W przypadku podłączenia stałego włącznik (jeśli istnieje) powinien być łatwo dostępny.
- W projekcie urządzenia nie przewidziano możliwości podłączenia go do systemu energetycznego IT. (System energetyczny IT to sieć napięciowa, w której przewód zerowy nie jest uziemiony).
- Nie zasłaniaj szczelin wentylacyjnych urządzenia.
- Upewnij się, że urządzenie stoi na równej, poziomej powierzchni o dostatecznej wytrzymałości. Informacje o ciężarze urządzenia można znaleźć w niniejszym dodatku arkusza danych odnoś nie bezpieczeństwa Océ 9300.
- Upewnij się, że wokół urządzenia jest dostatecznie dużo wolnego miejsca. Ułatwia to uzupełnianie materiałów i konserwację.
- Nie umieszczaj urządzenia w pomieszczeniach narażonych na duże drgania.
- Nie umieszczaj urządzenia w zbyt małych i niedostatecznie wentylowanych pomieszczeniach. Informacje na temat wymagań

odnoś nie przestrzeni i wentylacji można znaleźć w niniejszym dodatku w arkuszu danych odnoś nie bezpieczeństwa Océ 9300.





- Zawsze używaj materiałów zalecanych i przystosowanych przez firmę Océ dla danego urządzenia. Materiały nie zatwierdzone przez firmę Océ mogą spowodować wadliwe funkcjonowanie urządzenia.
- Nie korzystaj z urządzenia, jeśli wydaje dziwne dźwięki. Wyjmij wtyczkę z gniazda zasilania i skontaktuj się z działem obsługi klienta firmy Océ.

Arkusz danych odnoś nie bezpieczeństwa

Zrzeczenie się odpowiedzialności Poniższe zrzeczenie się odpowiedzialności dotyczy wszystkich arkuszy danych odnoś nie bezpieczeństwa w tym podręczniku.

Arkusze danych odnoś nie bezpieczeństwa zostały opracowane jako kompletny instruktaż bezpiecznego korzystania z produktu. Zastrzegamy sobie prawo do dokonywania poprawek w arkuszach danych odnoś nie bezpieczeństwa w miarę napływu nowych informacji. Użytkownik powinien sam ustalić przydatność tych informacji do podjęcia koniecznych środków ostrożności i skontaktować się z firmą, aby upewnić się, że dysponuje najnowszym arkuszem. W ramach zrzeczenia się odpowiedzialności w stopniu zgodnym z odpowiednimi przepisami, nie przyjmujemy odpowiedzialności za nieścisłości w tych informacjach.

Arkusz danych odnoś nie bezpieczeństwa Océ 9300 – drukarka

PRODUCT SAFETY DATA SHEET			
Model		Océ 9300	
Description		Electrostatic printer, instant printing, console model, plain paper, organic photoconductive drum, powder toner	
Max. process speed		3 m/min	
Dimensions	Width	1 roll	2 roll
	Depth	1352 mm	1352 mm
Weight	Height	918 mm	918 mm
		1251 mm	1251 mm
Voltage		230 V	230 V
Frequency		50 Hz	60 Hz
Current-rated		7,4 A	7,5 A
Current-max		10 A	10 A
Power consumption		1500 W at continuous operation	
Power consumption, stand by		45 W	
Mains connection		Cable with plug	
Safety class		I (IEC 536) Protective earth connection	
Protection class		IP 20 (IEC 529)	
Sound pressure level (at bystander position)	Standby	0 dB(A)	
	In operation	main body 51 dB(A) impulse $\Delta L_p = 2$ dB(A)	
Sound power level	0 dB(A)	main body 61 dB(A)	
Radio interference	Complies with Directive 89/336/EEC		
Radiation	Below the Threshold Limit Values for UV, Visible and IR radiation (TLV list of ACGIH)		
Heat emission	Standby 45 W; at continuous operation 1500 W		
Ozone emission	0,02 mg/min at continuous operation		
Room volume	Recommendation: min. 25 m ³		
Room ventilation	Recommendation: min. 12,5 m ³ /h (natural ventilation)		
Use simulation at random operation	With a room volume and ventilation as recommended and a daily volume of 100 m (much more than average) the use simulation at random operation gives the following ozone concentrations:		
	- Time weighted average	0,002 mg/m ³	(0,001 ppm)
	- Peak	0,008 mg/m ³	(0,004 ppm)
	<i>Threshold Limit Value/Occupational Exposure Limit (Time Weighted Average) for ozone</i> 0,2 mg/m ³ (0,1 ppm)		
	<i>Odour Perception Limit for ozone</i> 0,04 mg/m ³ (0,02 ppm)		
Consumables	Océ OPC Drum (Océ Safety Data Sheet E-218) Océ B4 Toner (Océ Safety Data Sheet E-196) Océ D4 Developer (Océ Safety Data Sheet E-197) Océ Copying Materials. This apparatus is suitable for processing recycling paper which complies with the requirements of ENV 12281.		
Additional safety information	The ozone ?lter does not have to be replaced to keep the ozone concentration in the workplace below 0,04 mg/m ³ (i.e. the life of the ?lter equals that of the apparatus).		
CE-Compliance	Approved according to Low Voltage Directive 73/23/EEC	Approved according to EMC Directive 89/336/EEC	
			

Copyright © 1999 Océ-Technologies B.V., Venlo, NL

Treść tego arkusza danych odnoś nie bezpieczeństwa podlega zrzeczeniu się odpowiedzialności opisanym w niniejszym podręczniku na stronie strona 118.

Arkusz danych odnoś nie bezpieczeństwa B4 – toner

MATERIAL SAFETY DATA SHEET

(93/112/EEC and ISO 11014-1)

Number E-196-a-NL
Date October 1997
Page 1 of 2



Océ B4 Toner

1. Product and company identification

Product name Océ B4 Toner
Packing Polyethylene bottle, contents 0,45 kg/1.1 lb

Company Océ-Technologies B.V.
Address St. Urbanusweg 43 ♦ P.O. Box 101 ♦ 5900 MA Venlo ♦ the Netherlands
Telephone +31 77 359 21 64 (extension product safety coordinator)
Telefax +31 77 359 54 25

2. Composition / information on ingredients

Ingredients	CAS No.	Classification	Weight %
Polyester resin	170831-75-1		25-50
Phenoxo resin	PMN P-95-461		25-50
Iron oxide	1317-61-9		10-25
Carbon black	1333-86-4		1-5
Amorphous Silica	68611-44-9		<1
Pigment			<1

3. Hazards identification

In a toner dust cloud the formation of an explosive dust-air mixture is possible.
Toner dust may cause discomfort for the eyes and respiratory tract, in the same manner as inert nuisance dust.
To our knowledge, with due observance of the recommended exposure limit and of normal hygiene this product presents no health hazard in normal use.

4. First aid measures

Eyes contact Rinse with plenty of water.
Skin contact Wash with cold water and soap.
Inhalation Clean nose, mouth, throat. Cough up. Fresh air.
Ingestion Rinse mouth with water. If large quantity swallowed seek medical advice.

For any medical advice take along this material safety data sheet.

5. Fire fighting measures

Extinguishing media Dry chemical, carbon dioxide, water spray (fog), foam
Special fire fighting precautions N.A.
Hazardous products of decomposition N.A.

6. Accidental release measures

Spills can be cleaned with a vacuum cleaner or a damp rag. Do not use warm water, because this makes the powder soft and sticky.

7. Handling and storage

Keep bottle tightly closed to prevent dust formation. Handle carefully. Avoid breathing dust.
No special technical measures for storage.

8. Exposure controls / personal protection

No special technical measures. No personal protective equipment needed.
Industrial hygiene: after skin contact wash with cold water and soap.

Threshold Limit Value for:

* nuisance dust	10 mg/m ³
* carbon black	3.5 mg/m ³
* amorphous silica	10 mg/m ³

ciąg dalszy na następnej stronie

MATERIAL SAFETY DATA SHEET

(93/112/EEC and ISO 11014-1)

Number

E-196-a-NL

Date

October 1997

Page

2 of 2

**Océ B4 Toner****9. Physical and chemical properties**

Explosion limits (dust explosion)	LEL 60 g/m ³ . UEL U (= unknown)	Flash point (°C)	N.A. (=Not Applicable)
Appearance and odour	Black powder, faint odour	Ignition temperature (°C)	U.
Boiling point (°C)	N.A.	Bulk density (kg/m ³)	Approx. 1400
Vapour density (air = 1)	N.A.	Softening point (°C)	Approx. 50
Solubility in water	Insoluble	Evaporation rate (butyl acetate = 1)	N.A.
Vapour pressure	N.A.	% Volatile	0
Other characteristics	N.A.	pH (solution)	N.A.

10. Stability and reactivity

Thermal decomposition	Above approx. 450 °C
Hazardous decomposition products	None at intended use
Hazardous reaction	None at intended use

11. Toxicological information

Inhalation	* At high concentration in air the powder may cause discomfort of upper respiratory system.
Skin	* No adverse health effects are expected.
Eyes	* Dust may cause discomfort in the same manner as nuisance dust.
Ingestion	* Considered relatively harmless.
Mutagenicity	No mutagenicity detected in Ames test of similar toners.

* These statements are based on toxicological literature on the ingredients of this product and test results of similar products.

12. Ecological information

This product is not biodegradable.
The ingredients are not classified as ecologically hazardous. No adverse environmental effects are expected.

13. Disposal considerations

Pack waste dustproof to prevent dusting. With due observance of local laws and regulations, dispose of by burial in a sanitary landfill or incineration. Do not throw in open fire, in order to prevent the risk of a dust explosion.

14. Transport information

This product is not classified as a dangerous substance according to the international transport regulations.

15. Regulatory information

This product is not classified as a dangerous preparation according to the European Directives 67/548/EEC and 88/379/EEC for the classification, packaging and labelling of dangerous substances and preparations.
Therefore, indications of special risks or safety advice on the packing are not prescribed for this product.

16. Other information

Use: ink powder for printers.
Room ventilation: see operator manual or safety data sheet for the machine.

©1997 Océ-Technologies B.V.

Treść tego arkusza danych odnoś nie bezpieczeństwa podlega zrzeczeniu się odpowiedzialności opisanym w niniejszym podręczniku na stronie strona 118.

Arkusz danych odnoś nie bezpieczeństwa D4 — deweloper firmy Océ

MATERIAL SAFETY DATA SHEET

(93/112/EEC and ISO 11014-1)

Number

E-197-a-NL

Date

October 1997

Page

1 of 2



Océ D4 Developer

1. Product and company identification

Product name Océ D4 Developer
Packing Polyethylene bottle, contents 1,75 kg/3.86 lb

Company Océ-Technologies B.V.
Address St. Urbanusweg 43 ♦ P.O. Box 101 ♦ 5900 MA Venlo ♦ the Netherlands
Telephone +31 77 359 21 64 (extension product safety coordinator)
Telefax +31 77 359 54 25

2. Composition / information on ingredients

Ingredients	CAS No.	Classification	Weight %
Iron oxide	1317-61-9		50-100
Polyester resin	170831-75-1		1-5
Phenoxxy resin	PMN P-95-461		1-5
Carbon black	1333-86-4		< 1
Amorphous Silica	68611-44-9		< 1
Pigments			< 1

3. Hazards identification

In a developer dust cloud the formation of an explosive dust-air mixture is possible.
Developer dust may cause discomfort for the eyes and respiratory tract, in the same manner as inert nuisance dust.
To our knowledge, with due observance of the recommended exposure limit and of normal hygiene this product presents no health hazard in normal use.

4. First aid measures

Eyes contact Rinse with plenty of water.
Skin contact Wash with cold water and soap.
Inhalation Clean nose, mouth, throat. Cough up. Fresh air.
Ingestion Rinse mouth with water. If large quantity swallowed seek medical advice.

For any medical advice take along this material safety data sheet.

5. Fire fighting measures

Extinguishing media Dry chemical, carbon dioxide, water spray (fog), foam
Special fire fighting precautions N.A.
Hazardous products of decomposition N.A.

6. Accidental release measures

Spills can be cleaned with a vacuum cleaner or a damp rag. Do not use warm water, because this makes the powder soft and sticky.

7. Handling and storage

Keep bottle tightly closed to prevent dust formation. Handle carefully. Avoid breathing dust.
No special technical measures for storage.

8. Exposure controls / personal protection

No special technical measures. No personal protective equipment needed.
Industrial hygiene: after skin contact wash with cold water and soap.

Threshold Limit Value for:
* nuisance dust 10 mg/m³
* carbon black 3,5 mg/m³
* amorphous silica 10 mg/m³

ciąg dalszy na następnej stronie

MATERIAL SAFETY DATA SHEET

(93/112/EEC and ISO 11014-1)

Number E-197-a-NL
Date October 1997
Page 2 of 2**Océ D4 Developer****9. Physical and chemical properties**

Explosion limits (dust explosion) LELU (= unknown) UEL U		Flash point (°C)	N.A. (=Not Applicable)
Appearance and odour	Black powder, faint odour	Ignition temperature (°C)	U
Boiling point (°C)	N.A.	Bulk density (kg/m ³)	Approx. 2500
Vapour density (air = 1)	N.A.	Softening point (°C)	Approx. 50
Solubility in water	Insoluble	Evaporation rate (butyl acetate = 1)	N.A.
Vapour pressure	N.A.	% Volatile	0
Other characteristics	N.A.	pH (solution)	N.A.

10. Stability and reactivity

Thermal decomposition	Above approx. 450 °C
Hazardous decomposition products	None at intended use
Hazardous reaction	None at intended use

11. Toxicological information

Inhalation	* At high concentration in air the powder may cause discomfort of upper respiratory system.
Skin	* No adverse health effects are expected.
Eyes	* Dust may cause discomfort in the same manner as nuisance dust.
Ingestion	* Considered relatively harmless.
Mutagenicity	No mutagenicity detected in Ames-test of similar products.

* These statements are based on toxicological literature on the ingredients of this product and test results of similar products.

12. Ecological information

This product is not biodegradable.
The ingredients are not classified as ecologically hazardous. No adverse environmental effects are expected.

13. Disposal considerations

Pack waste dustproof to prevent dusting. With due observance of local laws and regulations, dispose of by burial in a sanitary landfill or incineration. Do not throw in open fire, in order to prevent the risk of a dust explosion.

14. Transport information

This product is not classified as a dangerous substance according to the international transport regulations.

15. Regulatory information

This product is not classified as a dangerous preparation according to the European Directives 67/548/EEC and 88/379/EEC for the classification, packaging and labelling of dangerous substances and preparations.
Therefore, indications of special risks or safety advice on the packing are not prescribed for this product.

16. Other information

Use: ink powder for printers.
Room ventilation: see operator manual or safety data sheet for the machine.

©1997 Océ-Technologies B.V.

Treść tego arkusza danych odnośnie bezpieczeństwa podlega zrzeczeniu się odpowiedzialności opisanym w niniejszym podręczniku na stronie strona 118.

Arkusz danych odnoś nie bezpieczeństwa OPC — bęben

MATERIAL SAFETY DATA SHEET

(93/112/EEC and ISO 11014-1)

Number E-218-a-NL
Date April 1998
Page 1 of 2



Océ OPC Drum Part No. 2912571, Océ ES102 OPC Part No. 7069008

1. Product and company identification

Product name Océ OPC Drum Part No. 2912571, Océ ES102 OPC Part No. 7069008
Packing OPC for Océ 705x, 707x, 9400 and 9600
Cardboard box
Company Océ-Technologies B.V.
Address St. Urbanusweg 43 ♦ P.O. Box 101 ♦ 5900 MA Venlo ♦ the Netherlands
Telephone +31 77 359 21 64 (extension product safety coordinator)
Telefax +31 77 359 54 25

2. Composition / information on ingredients

Ingredients	CAS No.	Classification	Weight %
Aluminium	7429-90-5		>99
Resins			< 1
Pigments			< 1

3. Hazards identification

To our knowledge this product presents no health hazard in normal use.

4. First aid measures

Eyes contact Not Applicable(=N.A.)
Skin contact N.A.
Inhalation N.A.
Ingestion N.A.

For any medical advice take along this material safety data sheet.

5. Fire fighting measures

Extinguishing media Dry chemical, carbon dioxide, water spray (fog), foam
Special fire fighting precautions N.A.
Hazardous combustion products Carbon monoxide, carbon dioxide.

6. Accidental release measures

N.A.

7. Handling and storage

No special technical measures for storage.

8. Exposure controls / personal protection

No special technical measures. No personal protective equipment needed.
No special work hygiene practices needed.

ciąg dalszy na następnej stronie

MATERIAL SAFETY DATA SHEET

(93/112/EEC and ISO 11014-1)

Number E-218-a-NL

Date April 1998

Page 2 of 2

**Océ OPC Drum Part No. 2912571, Océ ES102 OPC Part No. 7069008****9. Physical and chemical properties**

Explosion limits (dust explosion)	LEL N.A. UEL N.A.	Flash point (°C)	N.A.
Appearance and odour	brown coloured aluminium cylinder	Ignition temperature (°C)	N.A.
Boiling point (°C)	N.A.	Density (g/cm ³)	2.7
Vapour density (air = 1)	N.A.	Melting point (°C)	N.A.
Solubility in water	Insoluble	Evaporation rate (butyl acetate =1)	N.A.
Vapour pressure	N.A.	% Volatile	0
Other characteristics	N.A.	pH (solution)	N.A.

10. Stability and reactivity

Thermal decomposition	None at intended use
Hazardous decomposition products	None at intended use
Hazardous reaction	None at intended use

11. Toxicological information

Inhalation	N.A.
Skin	No adverse health effects are expected. (Based on toxicological literature on the ingredients of this product)
Eyes	N.A.
Ingestion	N.A.
Mutagenicity	No mutagenicity detected in Ames test. None of the ingredients is listed as mutagenic or carcinogenic.

12. Ecological information

This product is not biodegradable.
The ingredients are not classified as ecologically hazardous. No adverse environmental effects are expected.

13. Disposal considerations

The drum will be returned to Océ for re-use.

14. Transport information

This product is not classified as a dangerous substance according to the international transport regulations.

15. Regulatory information

This product is an article and contains no dangerous substances. Therefore, indications of special risks or safety advice on the packing are not prescribed for this product.

16. Other information

Use: photoconductor for printers and copiers.

©1998 Océ-Technologies B.V.

Treść tego arkusza danych odnośnie bezpieczeństwa podlega zrzeczeniu się odpowiedzialności opisanym w niniejszym podręczniku na stronie strona 118.

Océ 9300

Podręcznik użytkownika

Dodatek D

Informacje dodatkowe



Konwencje zapisu przyjęte w tym podręczniku

W podręczniku tym przyjętych jest kilka konwencji zapisu. Jednolity styl umożliwi szybkie zapoznanie się z podręcznikiem i w konsekwencji z urządzeniem Océ 9300.

Opis Każdy rozdział lub podrozdział zawiera opis cechy lub operacji, której nazwa zawiera się w jego tytule. W opisie mogą znajdować się także inne zastosowania, jak również uwagi, o których warto pamiętać.

Procedury Opis poprzedza procedurę. Procedura zawsze rozpoczyna się krótkim stwierdzeniem, które ją opisuje i po której następują numerowane polecenia umożliwiające przeprowadzenie danej operacji krok po kroku.

Rysunki i tabele Rysunki i tabele są zatytułowane i kolejno numerowane w całym podręczniku. Rysunki zawierają obrazy składników produktu, zrzuty ekranu, przykłady i wykresy ilustrujące omawiane pojęcia.

Informacje przyciągające uwagę Jest kilka typów informacji, które oznaczone są w sposób przyciągający uwagę użytkownika. Informacje te zostały sklasyfikowane w następujący sposób:

Wskazówka: *We „Wskazówce” znaleźć można informacje o tym, co może upewnić użytkownika o poprawnym funkcjonowaniu urządzenia lub aplikacji; zawarto w niej także przydatne rady dotyczące ich użytkowania.*

Uwaga: *Informacje następujące po słowie „Uwaga” mają zapobiec uszkodzeniom (kopii lub oryginałów, kopiarki lub drukarki, plików danych itd.).*

Ostrzeżenie: *Informacje następujące po słowie „Ostrzeżenie” mają zapobiec odniesieniu obrażeń przez użytkownika.*

Komentarze czytelnika

Czy uważasz, że podręcznik ten dokładnie opisuje produkt?

- Tak
- Nie

Czy po jego przeczytaniu potrafisz obsługiwać produkt?

- Tak
- Nie

Czy podręcznik ten dostarcza wystarczającą ilość dodatkowych informacji?

- Tak
- Nie

Czy uważasz, że podręcznik ma odpowiedni rozmiar i układ oraz że jest czytelny?

- Tak
- Nie

Czy możesz w nim znaleźć informacje, których szukasz?

- Zawsze
- W większość ci przypadków
- Czasami
- Nigdy

Gdzie szukasz potrzebnych informacji?

- Spis treści
- Indeks

Czy ten podręcznik spełnia twoje oczekiwania?

- Tak
- Nie

Dziękujemy za dokonanie oceny tego podręcznika.

Inne komentarze lub opinie można przedstawić na następnej stronie albo na oddzielnym arkuszu.

Komentarze:

Data:

Komentarze czytelnika zostały wypełnione przez:
(Jeś li wolis z nie podawać nazwiska, podaj tylko swój zawód)

Nazwisko:

Zawód:

Firma:

Telefon:

Adres:

Miejscowoś ć:

Kraj:

Prześ lij ten arkusz na adres:

Océ-Technologies B.V.
For the attention of ITC User Documentation.
P.O. Box 101,
5900 MA Venlo
The Netherlands

Lub wys ьlij e-mail do : itc-userdoc@oce.nl

Adresy lokalnych przedstawicieli firmy Océ można znaleź ć w:
www.oce.com

Adresy lokalnych przedstawicielstw firmy Océ

Océ-Australia Ltd.
P.O.Box 363
Fernree Gully MDC VIC 3165
Australia

Océ-Österreich GmbH
Postfach 95
1233 Vienna
Austria

Océ-Belgium N.V./S.A.
Avenue J.Bordetlaan 32
1140 Brussels
Belgium

Océ-Brasil Comércio e Industria Ltda.
Caixa Postal 3187
01060-970 Sao Paulo, SP
Brazil

Océ-Canada Inc.
525, Logan Avenue,
Toronto, Ontario M4K 3B3
Canada

Océ Office Equipment (Beijing) Co Ltd.
Xu Mu Cheng
Chaoyang District
Beijing 100028
China

Océ-Česká republika s.r.o.
Hanusova 18
14021 Praha 4
Pankrác,
Czech Republic

Océ-Danmark A.S.
Kornmarksvej 6
DK 2605 Brøndby
Denmark

Océ-France S.A.
32, Avenue du Pavé Neuf,
93161 Noisy-le-grand, Cedex
France

Océ-Deutschland GmbH
Postfach 101454
4330 Mülheim an der Ruhr (13)
Deutschland

Océ (Hong Kong China) Ltd.
12/F 1202 The Lee Gardens
33 Hysan Avenue, Causeway Bay
Hong Kong

Océ-Hungária Kft.
P.O.B. 237
1241 Budapest
Hungary

Océ-Italia S.p.A.
Strada Padana Superiore 2/B
20063 Cernusco sul Naviglio (MI)
Italia

Océ Systems (Malaysia Sdn. Bhd.)
#3.01, Level 3, Wisma Academy
Lot 4A, Jalan 19/1
46300 Petaling Jaya
Malaysia

Océ-Nederland B.V.
P.O.Box 800
5201 AV 's-Hertogenbosch
The Netherlands

Océ Norge A/S
Postboks 53, Grefsen
0409 Oslo 4
Norway

Océ-Poland Ltd.
ul. Łopuszańska 53
02-232 Warszawa
Poland

Océ-Lima Mayer S.A.
Av. José Gomes Ferreira, 11
Ed. Atlas II Miraflores
1495 Algés
Portugal

Océ (Far East) Pte. Ltd./
Océ (Singapore) Pte. Ltd.,
#03-00 Wisma Gulab
190 MacPherson Road
Singapore 348548

Océ España SA
Business Park MAS BLAU
C/Osona 2, 2-3a Planta
08820 El Prat del Llobregat (Barcelona)
Spain

Océ-Svenska AB
P.O.box 1231
S-164 28 Kista
Sweden

Océ-Schweiz AG
Sägereistrasse 29
CH8152 Glattbrugg
Switzerland

Océ (Taiwan) Ltd.
No. 99-24 Nan Kang Road Sec.2
Taipeh, Taiwan
Taiwan, RO

Océ (Thailand) Ltd.
16th Floor, B.B. Building
54 Asoke Road, Sukhumvit 21
Bangkok 10110
Thailand

Océ-U.K.Ltd.
Langston Road
Loughton, Essex IG10 3SL
United Kingdom

Océ-USA Inc.
5450 North Cumberland Av.
Chicago, Ill. 60656
U.S.A.

Indeks

A

arkusze danych odnoś nie bezpieczeństwa 118
atrybuty linii 63
automatyczne przełączanie rolek 38
automatyczne rozpoznawanie języka 52
automatyczny wybór rolki 35, 37
autorozmieszczanie 80

B

bit stopu (stop bit) 18
bufor mapy bitowej 23
bufor wejś ciowy 22

C

cięcie standardowe 46
cięcie synchroniczne 46
czas oczekiwania na zakończenie wydruku 77

E

Ethernet
Centronics 106
szeregowe 107 108

F

format ż ródłowy
Océ 55
formaty papieru 109

I

Informacje związane z bezpieczeństwem 116
interfejsy 104

J

język CalComp 65
język PostScript level 2 8

K

kod synchronizacji 68
kombinacja bitów 18
konfiguracja portu
Centronics 106
szeregowy 107
koniec wydruku 77
krawędź końcowa 47
programowanie 47
krawędź wiodąca 47
programowanie 47

M

materiał do drukowania 26
materiały 109
menu skrócone 91
metoda cięcia
programowanie 46
moduł oszczędzania 78

O

obcinanie papieru 30
obrót 87
opcja ustalonego czasu dla modułu oszczędzania 81
opóź nienie 20
opóź nienie między znakami 21
opróźnianie modułu oszczędzania 81

P

- panel sterowania plotera 9
- parametr zakończenia komunikatu (EOM) 68
- parzystość (parity) 18
- pełne menu 91
- początek 65
- początek drukowania
 - HP-GL 58
 - HP-GL/2 60
 - język CalComp 65
- podwójna synchronizacja 69
- pokaż konfigurację 92
- ponawianie zadania plotowania 83
- port szeregowy 16
- PostScript 72
- poziomy menu 91
- priorytet pisaka
 - HP-GL/2 61
 - język CalComp 66
 - Océ 57
- problemy 96
- programowanie
 - automatycznego przełączania 38
 - automatycznego wyboru rolki 37
 - domyślnego podawania papieru 37
 - szerokość materiału 36
 - typu materiału 37
- Protokół Centronics 104
- protokół kontroli transmisji 16
- protokoły szeregowy 104
- przesuw strony
 - HP-GL 59
 - HP-GL/2 61

R

- ramkowanie 18
- rendering 50, 85
- Rozmiar strony
 - formatu danych PostScript 72
- rozmiar strony
 - PostScript 73
 - ręczny wybór formatu danych 72
 - układ strony 73
- rozmiar zadania plotowania w module oszczędzania 82
- rozpoznawanie języka 53

S

- skalowanie 87
- specyfikacja produktu 102
- suma kontrolna 66
- szybkość transmisji 15
- szybkość transmisji (baud rate) 17

T

- taca odbioru o dużej pojemności 8
- torebka na zużyty toner 41
- tryb plakatu 84
- tryb skalania
 - HP-GL 59
 - HP-GL/2 62
 - język CalComp 67
- typ obrazu 86
- typ portu 19

U

- ustawienia pisaka 51
- ustawienia wydruku 50
- uzupełnianie toneru 39

W

- włączanie
 - drukarki 12
- wielkość kroku 70
 - język CalComp 70
 - Océ 56
- wyśrodkowanie wykresu 46
- wyłączanie
 - drukarki 12
- wydruk próbny 48
- wyposażenie dodatkowe 8

Z

- złącze Centronics 15
- złącze szeregowo 107
- zablokowane menu 91
- zagnieżdżanie 78
- zakładanie
 - materiału do drukowania 26
- zakleszczony papier 98
- zgodność kolorów
 - z projektem 62